



# XDMA6370

## MANUEL D'INSTALLATION / PROPRIÉTAIRE

Récepteur AM/FM/CD avec façade détachable



## Préparation

Veuillez lire toute la documentation avant de commencer l'installation.

### Avant de commencer

- Débrancher le câble de la borne négative de la batterie. Consulter un technicien qualifié pour plus de détails.
- Éviter d'installer cet appareil dans des endroits à températures extrêmes tel qu'en plein soleil ou dans des endroits sujet à la poussière, à la saleté ou aux vibrations excessives.

### Pour commencer

- Enlevez la rondelle décorative de l'appareil.
- Retirer les deux vis de transport qui se trouvent sur le dessus de l'appareil.
- Insérer les clés fournies dans les orifices tel qu'illustré et sortir l'appareil du support de montage.
- Installer le support de montage dans l'ouverture et plier les languettes pour sécuriser le support de montage.
- Brancher le harnais et l'antenne.  
Consulter technicien qualifié si vous êtes incertain.
- Certains véhicules peuvent nécessiter un ensemble d'installation ou même un adaptateur de harnais (vendu séparément).
- Vérifier le fonctionnement de l'appareil et le glisser en place.
- Fixer le cadre de l'appareil sur l'avant de l'appareil.

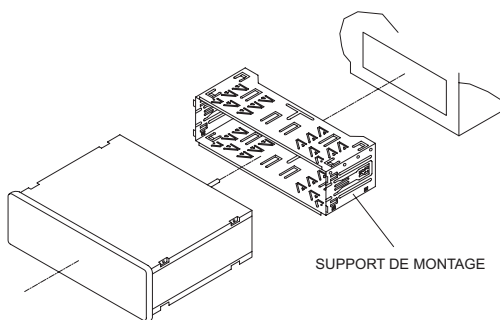
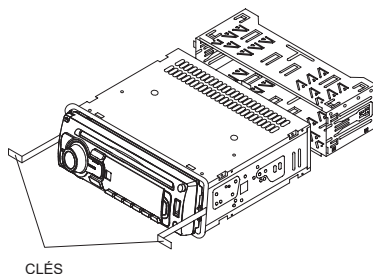

### MÉTHODE DE MONTAGE TYPIQUE

# Schéma du filage

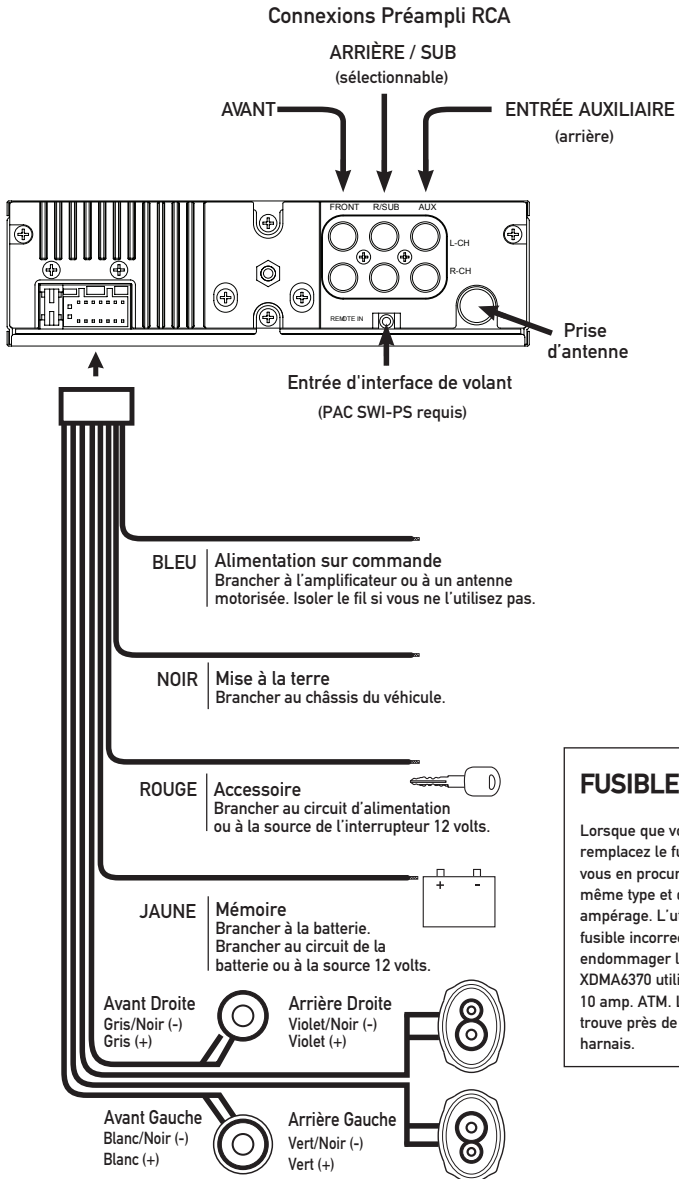

**FUSIBLE**

Lorsque que vous remplacez le fusible vous en procurer un de même type et de même ampérage. L'utilisation d'un fusible incorrect pourrait endommager la radio. La XDMA6370 utiliser un fusible 10 amp. ATM. Le fusible se trouve près de la prise du harnais.

## Emplacement des commandes - récepteur



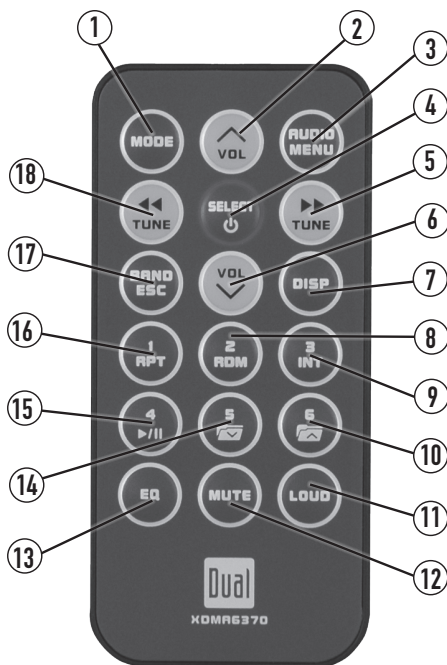

- |                                 |                                      |
|---------------------------------|--------------------------------------|
| ① Dégagement                    | ⑪ Intensité                          |
| ② Audio / Menu                  | ⑫ Présélection 6 / Fichier Précédant |
| ③ Choisi / Alimentation         | ⑬ Présélection 5 / Fichier Suivante  |
| ④ Mode                          | ⑭ Présélection 4 / Lecture / Pause   |
| ⑤ Syntoniser / Piste Précédente | ⑮ Présélection 3 / Intro             |
| ⑥ Sourdine                      | ⑯ Présélection 2 / Aléatoire         |
| ⑦ EQ                            | ⑰ Présélection 1 / Répéter           |
| ⑧ Ejection                      | ⑱ Affichage                          |
| ⑨ Entrée USB                    | ⑲ Syntoniser / Piste Suivante        |
| ⑩ Entrée Auxiliaire             | ⑳ Bande / Echappe                    |

## Emplacement des commandes - télécommande



- |                               |                                      |
|-------------------------------|--------------------------------------|
| ① Mode                        | ⑩ Présélection 6 / Fichier Précédant |
| ② Volume en haut              | ⑪ Intensité                          |
| ③ Audio / Menu                | ⑫ Sourdine                           |
| ④ Choisi / Alimentation       | ⑬ EQ                                 |
| ⑤ Syntoniser/piste précédente | ⑭ Présélection 5 / Fichier Suivante  |
| ⑥ Volume en bas               | ⑮ Présélection 4 / Lecture / Pause   |
| ⑦ Affichage                   | ⑯ Présélection 1 / Répéter           |
| ⑧ Présélection 2 / Aléatoire  | ⑰ Bande / Echappe                    |
| ⑨ Présélection 3 / Intro      | ⑱ Syntoniser / Piste Suivante        |

## Fonctionnement général

<b>Alimentation En Marche/ Arrêt</b>	Appuyez sur  ou n'importe quel autre bouton (sauf ejection) pour mettre l'appareil en marche. Appuyez sur  pendant 3 secondes pour mettre l'appareil en arrêt.
<b>Mode</b>	Appuyez sur <b>MODE</b> pour sélectionner entre AM/FM, auxiliaire avant/arrière, fonctionnement de l'iPod®, USB et carte SD. Les modes d'opération sont indiqués sur l'affichage.
	<b>Remarque</b> : Les modes CD, USB et fonctionnement de l'iPod n'apparaîtront pas tant qu'un CD ne sera pas inséré ou qu'un appareil USB/iPod ne sera connecté.
<b>Entrée auxiliaire</b>	Le XDMA6370 offre deux ports d'entrées auxiliaires, un port de 3,5 mm sur le panneau avant et une connexion RCA à l'arrière de l'unité. Utilisez l'une des connexions pour connecter un appareil audio, un lecteur MP3, etc. Appuyez sur <b>MODE</b> pour sélectionner AUX AVANT ou AUX ARRIÈRE.
<b>L'entrée d'interface du volant</b>	L'entrée d'interface du volant situé au dos de l'installation de tête permet un branchement au module d'interface <b>Pacific Accessory Corporation (PAC) SWI-PS</b> (vendu séparément). Visitez <a href="http://www.pac-audio.com">www.pac-audio.com</a> pour des détails.  Pour configurer les contrôles du Volant, suivez les instructions fournies avec le module d'interface <b>PAC SWI-PS</b> . Après avoir installé le module d'interface, insérez le jack du module à 3,5mm dans le port au dos de l'installation de tête.
<b>Volume</b>	Ajustez le volume en utilisant l'enchiffreur à rotation (00–46).
<b>Affichage</b>	Appuyez sur <b>DISP</b> pour sélectionner entre l'horloge et la fréquence radio, piste CD et l'information de MP3/WMA.
<b>Remise à zéro</b>	Appuyer sur <b>RESET</b> pour revenir aux fonctions d'origine ou si un fonctionnement anormal se produit. <b>RESET</b> se trouve à l'arrière de la façade.
<b>Régler l'heure</b>	Pendant que la radio est en marche, appuyer et maintenir la touche <b>DISP</b> jusqu'à ce que l'horloge clignote. Appuyer sur la touche <b>TUNE</b> ◀◀ pour ajuster les heures et la touche <b>TUNE</b> ▶▶ pour ajuster les minutes. Appuyer de nouveau sur la touche <b>DISP</b> pour sauvegarder l'heure.
<b>L'horloge en mode 12/24</b>	L'horloge s'affichera en mode de 12 heures AM/PM lorsqu'en mode de fréquences EU (PM 10:00). L'horloge s'affichera en mode 24 heures lorsqu'en mode de fréquences Européennes (22:00).
<b>Menu des réglages</b>	Appuyez et maintenez <b>AUDIO/MENU</b> pour plus de 3 secondes pour accéder au menu des réglages. Appuyez sur <b>AUDIO/MENU</b> pour choisir entre les menus des fonctions. Lorsque la choix désirée apparaît dans l'affichage, faites tourner l'enchiffreur à rotation à gauche/à droite pour ajuster ou activer la fonction désirée.

## Fonctionnement général - menu des réglages

Menu des fonctions	Options	Action
Mise en mémoire automatique de station	AUTO STORE	Pressez <b>SELECT</b> pour chercher et enregistrer 6 stations fortes dans la bande actuelle (uniquement en mode tuner).
Syntonisation local/distance	LOCAL OFF	Activer la syntonisation des chaînes distantes (uniquement en mode tuner).
	LOCAL ON	Activer la syntonisation des chaînes locales avec une forte réception (uniquement en mode tuner).
Espacement des fréquences du syntoniseur	FREQ USA	Programmer l'appareil pour les fréquences des USA (200kHz pour FM et 10kHz pour AM) (uniquement en mode tuner).
	FREQ EUR	Programmer l'appareil pour les fréquences Européennes (50kHz pour FM et 9kHz pour AM) (uniquement en mode tuner).
Contrôle iPod sélectionnable	IPOD FULL	Programme l'unité de contrôle en contrôle avancé de l'iPod/iPhone®. (mode Fonctionnement de l'iPod uniquement)
	IPOD BASIC	Programme l'unité de contrôle en contrôle de base de l'iPod/iPhone et permet de contrôler la musique depuis l'appareil iPod/iPhone. (mode Fonctionnement de l'iPod uniquement)
Affichage de l'horloge	CLOCK OFF	Programmer l'appareil pour ne pas afficher l'horloge pendant que l'alimentation est éteinte.
	CLOCK ON	Programmer l'appareil pour afficher l'horloge pendant que l'alimentation est éteinte.
Entrée Auxiliaire Avant	AUX FR ON	Active l'entrée de l'auxiliaire 3,5 mm du panneau avant.
	AUX FR OFF	Désactive l'entrée de l'auxiliaire 3,5 mm du panneau avant.
Entrée Auxiliaire Arrière	AUX RE ON	Active l'entrée de l'auxiliaire RCA arrière.
	AUX RE OFF	Désactive l'entrée de l'auxiliaire RCA arrière.
Sortie RCA Arrière/Sub	R/S SUB	Programme la sortie préamplificateur RCA Arrière/Sub pour caisson de basse.
	R/S REAR	Programme la sortie préamplificateur RCA Arrière/Sub pour arrière.
Confirmation sonore	BEEP OFF	Désactiver la confirmation sonore.
	BEEP ON	Activer la confirmation sonore.
Volume de démarrage programmable	PRO-VOL #	Programme l'appareil de se mettre en marche à un volume spécifique (Par défaut est OFF). Le volume est réglable entre 1 et 46.
Message sur alimentation	MSG OFF	Désactiver le message à l'alimentation. (Exemple : BONJOUR)
	MSG ON	Activer le message à l'alimentation.
Choix de défilement	SCROLL 15 S	Programme l'appareil pour faire défiler les informations toutes les 15 secondes (par défaut).
	SCROLL ONCE	Programme l'appareil de defiler une fois, et puis montrer les dix premiers caractères sur l'affichage.
	SCROLL ON	Programme l'appareil pour defiler de manière continue.
	SCROLL OFF	Programme l'appareil pour montrer les dix premiers caractères sur l'affichage.
Gradateur d'illumination	DIMMER HI	Programme l'appareil au niveau d'illumination la plus intense.
	DIMMER MED	Programme l'appareil à un niveau d'illumination moyen.
	DIMMER LOW	Programme l'appareil au niveau d'illumination le plus bas.
Mode de démonstration	DEMO OFF	Désactive la mode de démonstration.
	DEMO ON	Activer la mode de démonstration.

## Fonctionnement général

<b>Audio</b>	<p>Appuyer sur <b>AUDIO</b> pour choisir entre Basses, Aigues, Balance, Équilibre sonore, Caisson de basse et Source niveau de volume.</p> <p style="text-align: center;">→ BASS → TREBLE → BALANCE → FADER → SUBWOOFER* → SOURCE LEVEL →</p>
<b>Bass</b>	<p>Pressez <b>AUDIO</b> jusqu'à ce que <b>BASS</b> apparaisse, et tournez l'encliffreur à gauche/à droite pour ajuster (-6 minimum/ +6 maximum).</p>
<b>Aigu</b>	<p>Pressez <b>AUDIO</b> jusqu'à ce que <b>TREBLE</b> apparaisse, et tournez l'encliffreur à gauche/à droite pour ajuster (-6 minimum/ +6 maximum).</p>
<b>Balance</b>	<p>Pressez <b>AUDIO</b> jusqu'à ce que <b>BAL</b> apparaisse, et tournez l'encliffreur à gauche/à droite pour ajuster (BAL LEFT 12 - BAL RIGHT 12). BAL EVEN représente un équilibre parfait.</p>
<b>Équilibreur</b>	<p>Pressez <b>AUDIO</b> jusqu'à ce que <b>FADER</b> apparaisse, et tournez l'encliffreur à gauche/à droite pour ajuster (FAD F 12-FAD 00-FAD R 12). FAD 00 représente un équilibre parfait entre les hauts parleurs d'avant et d'arrière.</p>
<b>* Caisson de basse</b>	<p>Pressez <b>AUDIO</b> jusqu'à ce que <b>SUB</b> apparaisse, et tournez l'encliffreur à gauche/à droite pour ajuster (0 minimum / +12 maximum).</p> <p><b>* Remarque :</b> l'option caisson de basse n'apparaîtra pas si l'option REAR/SUB dans le menu réglage est réglée sur REAR. Se référer à la page 7 pour avoir plus d'informations.</p>
<b>EQ</b>	<p>Appuyez sur <b>EQ</b> pour voir les courbes d'égalisation suivantes : FLAT (défaut), POP, JAZZ, CLASSIC, BEAT, ROCK et USER. Les modifications faites aux réglages des Basses ou des Aigus sont automatiquement sauvegardées sous USER.</p>
<b>Source niveau de volume</b>	<p>La commande de la source niveau de volume permet un ajustement de gain pour chaque source audio : AM, FM, CD, AUX FRONT/REAR, fonctionnement de l'iPod, USB et carte SD. Réglez le niveau du volume de source pour chaque mode, en fonction du volume relatif de chaque source audio.</p> <p>Pour régler le niveau du volume de source pressez <b>AUDIO</b> jusqu'à ce que <b>SRC LEVEL</b> apparaisse. Au bout d'une seconde, le mode actuel apparaîtra dans l'affichage. Tournez l'encliffreur à rotation pour ajuster le niveau audio de la source actuelle (-6 minimum/+6 maximum).</p> <p><b>Remarque :</b> Seul le mode actuel sera disponible pour ajustement. Pour ajuster un autre mode de fonctionnement, pressez <b>MODE</b> jusqu'à ce que le mode desiré est sélectionné, et puis régler le niveau de volume de source pour ce mode-là.</p>



## Fonctionnement du syntoniseur

<b>Syntonisation recherche</b>	Appuyer sur la touche <b>TUNE</b> ◀◀ ou la touche <b>TUNE</b> ▶▶ pour recherche la prochaine chaîne.
<b>Syntonisation manuelle</b>	Appuyer sur <b>TUNE</b> ◀◀ ou <b>TUNE</b> ▶▶ pour changer de fréquences radio. Appuyer et maintenir pour changer de fréquences rapidement.
<b>Bande</b>	Appuyer sur la touche <b>BAND</b> pour choisir entre les bandes suivantes FM1, FM2, FM3, AM1 ou AM2.
<b>Emmagasinage et rappel des chaînes</b>	Vous pouvez emmagasiner jusqu'à 18 chaînes FM et 12 chaînes AM. Pour emmagasiner une chaîne, choisir la bande et la chaîne. Appuyer et maintenir la touche de présélection (1-6) pour plus de 2 secondes. Lorsque la présélection est faite le numéro s'inscrit dans l'écran. On peut faire un rappel sur la chaîne en appuyant sur les touches de 1 à 6.

## Fonctionnement du lecteur CD

<b>Insérer un CD</b>	Insérer un CD de grandeur standard avec l'étiquette vers le haut dans l'ouverture. La lecture du CD débutera automatiquement.
<b>Éjection du CD</b>	Appuyer sur la touche <b>EJECT</b> pour éjecter le CD. L'appareil reviendra au mode de fonctionnement précédent. Si le disque n'est pas retiré à l'intérieur de 10 secondes le disque démarrera de nouveau. L'appareil n'a pas besoin d'être en fonction pour l'éjection du CD.
<b>Sélection des pistes</b>	Appuyer sur la touche <b>TRACK ►►</b> pour sauter au début de la prochaine piste. Appuyer sur la touche <b>TRACK ◄◄</b> pour retourner au début de la piste courante. Appuyer sur la touche <b>TRACK ◄◄</b> de nouveau pour retourner au début de la piste précédente.
<b>Avancer ou reculer</b>	Appuyer et maintenir la touche <b>TRACK ►►</b> ou la touche <b>TRACK ◄◄</b> pour avancer ou reculer la piste.
<b>Pause</b>	Appuyer ►/   pour arrêter temporairement la lecture du CD. Appuyer de nouveau ►/   pour redémarrer la lecture.
<b>Intro</b>	Pressez <b>INT</b> pour entrer dans le menu Intro, et puis tournez l'enchiffreur à rotation pour sélectionner l'une des options suivantes: <ul style="list-style-type: none"><li>• OFF – Annule fonction INT.</li><li>• ALL – Joue les dix premières secondes de chaque piste.</li></ul>
<b>Répéter</b>	Pressez <b>RPT</b> pour entrer dans le menu Repeat, et puis tournez l'enchiffreur à rotation pour sélectionner parmi les options suivantes: <ul style="list-style-type: none"><li>• OFF – Annule la fonction RPT.</li><li>• TRACK – Répète la piste sélectionnée continuellement.</li></ul>
<b>Aléatoire</b>	Pressez <b>RDM</b> pour entrer dans le menu Hasard, et puis tournez l'enchiffreur à rotation pour sélectionner parmi les options suivantes: <ul style="list-style-type: none"><li>• OFF – Annule la fonction RDM.</li><li>• ALL- Joue toutes les pistes dans un ordre mélangé.</li></ul>
<b>Compatibilité</b>	<p>Certains CD-R et CD-RW peuvent être incompatibles avec cet appareil selon le type de média et la méthode d'enregistrement.</p> <p>Les CD suivants peuvent également être incompatibles avec cet appareil : Les CD exposés aux températures extrêmes ou au soleil pour de grandes périodes. Les CD ou l'enregistrement n'a pas été complété correctement ou avec des droits de protection. Les CD qui ne respectent pas les standards d'enregistrement du livre rouge audio CD-DA.</p>

## Fonctionnement du lecteur CD – MP3/WMA

### La lecture d'un disque MP3/WMA

Lorsque vous insérez un disque encodé en MP3/WMA le mot "READING" s'affichera. Cela peut prendre plusieurs secondes selon la quantité de fichiers et de dossiers.

### Affichage de l'information

Appuyer sur la touche **DISP** pour choisir entre le titre, l'artiste, le nom de la piste ou l'horloge et le temps écoulé.

L'affichage NO ID3 TAG s'affichera si le disque MP3 ne contient pas les informations de l'étiquette ID3.

L'affichage UNKNOWN s'affichera si le disque WMA ne contient pas les informations de l'étiquette WMA.

L'affichage ROOT s'affichera si le nom du répertoire du dossier racine n'est pas identifié.

### Icône de titre

Cet icône s'illuminera lors que le titre de la chanson est affiché.

### Icône d'artiste

Cet icône s'illuminera lorsque le nom d'artiste est affiché.

### Icône d'album

Cet icône s'illuminera lorsque le nom d'album est affiché.

### Icône de dossier

Cet icône s'illuminera lorsque le nom du répertoire est affiché.

### Caractère soutenu

La quantité maximum de caractères affichés

- Nom de la piste – 32 caractères maximum
- Nom du répertoire – 32 caractères maximum
- \* Titre de la chanson – 30 caractères maximum
- \* Nom de l'artiste – 30 caractères maximum

\* Le titre de la chanson et le nom de l'artiste s'afficheront uniquement si inclus dans le fichier MP3/WMA.



Les termes suivants sont des synonymes lorsque l'on se réfère aux MP3/WMA.

- Nom de fichier et nom de piste
- Nom de dossier et nom du répertoire

## Fonctionnement du lecteur CD – MP3/WMA

Mode Recherche Dossier/ Fichier	Le mode MP3/WMA CD comprend un mode recherche de dossier et de fichier. Cette recherche permet de naviguer dans les dossiers pour trouver un fichier MP3 ou WMA spécifique pour le lire.
Etape 1	<b>Appuyez sur SELECT.</b> "MP3 SEARCH" apparaît, puis une liste des fichiers dans le repertoire sélectionné est accessible.
Etape 2	<b>Tournez le bouton du volume.</b> La liste des sous-dossiers et fichiers dans le dossier défile. Tournez le bouton du volume vers la gauche pour faire apparaître le début de la liste du dossier/fichier. Les sous-dossiers apparaîtront au début de la liste, suivis par les fichiers.  <b>FOLDER</b> s'illuminera quand un dossier est sélectionné. <b>FILE</b> s'illuminera quand un fichier est sélectionné.
Etape 3	<b>Naviguez jusqu'au dossier et fichier choisi.</b> <ul style="list-style-type: none"><li>• Pour remonter d'un dossier, appuyez une fois sur <b>ESC</b>.</li><li>• Pour voir les contenus d'un dossier sélectionné, appuyez sur <b>SELECT</b>.</li></ul> <b>Remarque :</b> l'option "FOLDERUP" peut également être sélectionnée pour remonter d'un dossier.
Etape 4	Appuyez sur <b>SELECT</b> pour commencer à lire le fichier MP3/WMA sélectionné.  <b>Remarque :</b> appuyez sur <b>ESC</b> à partir du repertoire racine pour quitter le mode recherche.

## Fonctionnement du lecteur CD – MP3/WMA

Accès du dossier	<p>Appuyer sur  pour choisir le dossier précédent. Appuyer sur  pour choisir le dossier suivant.</p>
Répéter	<p>* Les options répétition de dossier, dossier au hasard et intro ne fonctionnent que sur des disques MP3/WMA enregistrés avec plus d'un dossier.</p> <p>Pressez <b>RPT</b> pour entrer dans le menu Repeat, et puis tournez l'enchiffreur à rotation pour sélectionner parmi les options suivantes:</p> <ul style="list-style-type: none"> <li>• OFF – Annule la fonction <b>RPT</b>.</li> <li>• TRACK – Répète la piste sélectionnée continuellement.</li> <li>• DOSSIER - Répète la piste sélectionnée en dossier continuellement.</li> </ul>
Aléatoire	<p>Pressez <b>RDM</b> pour entrer dans le menu Hasard, et puis tournez l'enchiffreur à rotation pour sélectionner parmi les options suivantes:</p> <ul style="list-style-type: none"> <li>• OFF – Annule la fonction <b>RDM</b>.</li> <li>• ALL- Joue toutes les pistes dans un ordre mélangé.</li> <li>• DOSSIER - Joue les pistes en dossier dans un ordre mélangé.</li> </ul> <p><b>A noter :</b> Le mode aléatoire est retenu dans la mémoire quand vous sélectionnez entre les modes et lorsque l'appareil est allumé/éteint.</p>
Intro	<p>Pressez <b>INT</b> pour entrer dans le menu Intro, et puis tournez l'enchiffreur à rotation pour sélectionner l'une des options suivantes:</p> <ul style="list-style-type: none"> <li>• OFF – Annule fonction <b>INT</b>.</li> <li>• ALL – Joue les dix premières secondes de chaque piste.</li> <li>• DOSSIER - Joue les dix premières secondes de chaque piste en dossier.</li> </ul> <p><b>Remarque :</b> Les options de répétition, aléatoires et d'introduction de dossier fonctionnent seulement sur des disques de MP3/WMA enregistrés avec plus d'un dossier.</p>

## Fonctionnement du lecteur CD – MP3/WMA

### Compatibilité du média

Les disques/fichiers suivants sont compatibles :

- CD-ROM (ISO), CD-R, CD-RW
- CD-DA
- Donnée MP3
- Donnée WMA

Les disques/fichiers suivants ne sont pas compatibles :

- Les fichiers WMA protégés par la gestion des droits numériques (DRM)
- Le format WMA comprimé
- Les disques enregistrés une piste à la fois ou en écriture par packets
- Le format PRO MP3
- La liste de lecture MP3
- Le format WAV

### Commande de lecture

La séquence de lecture d'un disque MP3/WMA est basée sur l'enregistrement de fichiers et débute dans le dossier racine d'un disque. Tous dossiers vides ou qui ne contiennent pas de fichiers MP3/WMA seront sautés. Cet appareil ne fera peut-être pas la lecture dans l'ordre de l'enregistrement. Vous référez au logiciel d'enregistrement pour plus de détails.

### Format d'enregistrement compatible

- ISO9660 de niveau 1
- ISO9660 de niveau 2
- Yellow Book MODE 1
- Yellow Book MODE 2 FORM 1
- Multi session
- 256 – Dossiers et fichiers maximum
- 8 – Niveaux de dossier maximum
- MPEG-1/2/2.5 Audio Layer-3

Les standards ISO9660 :

- Le niveau maximum de dossiers incluant le dossier racine est 8.
- Les caractères valides pour les noms de dossiers/fichiers sont : les lettres A-Z (en majuscule), les numéros 0-9 et ' \_ ' (le trait). Certains caractères ne seront pas affichés à cause du type de caractère.
- Cet appareil peut lire les disques dans les formats Joliet, Romeo et autres standards qui sont conformes avec la norme ISO9660. Les MP3/WMA enregistrés dans d'autres formats que ceux-ci haut ne seront pas toujours pris en charge et les noms des fichiers et des dossiers ne s'afficheront pas correctement.

## Fonctionnement du lecteur CD – MP3/WMA







<b>Information additionnelle sur les MP3/WMA</b>	L'appareil est muni d'une mémoire tampon ESP (Electronic Skip Protection) afin de presque éliminer les sauts.
	L'appareil fera uniquement la lecture des fichiers MP3/WMA lorsque un disque contient des fichiers audio réguliers (CD-DA ou .WAV) et MP3/WMA.
	Uniquement les fichiers MP3 avec des extensions (.mp3) peuvent être lu.
	Uniquement les fichiers WMA avec des extensions (.wma) peuvent être lu.
	Ne pas tenter de jouer des disques qui contiennent des fichiers non MP3/WMA avec des extensions MP3/WMA.
<b>Taux d'échantillonnage de fréquences</b>	
<b>MP3</b>	8kHz ~ 48kHz
<b>WMA</b>	32kHz ~ 48kHz
<b>Transfer Bit rates</b>	
<b>MP3</b>	32kbps ~ 320kbps constant Taux variable de bit
<b>WMA</b>	32 kbps ~ 192 kbps constant Taux variable de bit
	<b>Remarque :</b> Certain fichiers ne seront pas pris en charge correctement à cause du taux d'échantillonnage ou du taux de bit.
<b>Affichage de l'étiquette</b>	
<b>MP3</b>	Étiquette ID3 Version 1.0 a 2.0. Ce modèle n'affichera pas ID3 Version 2.0 ou de plus grandes balises.
<b>Réglage recommandé</b>	<p>Pour de meilleurs résultats utiliser les réglages suivants pour graver les disques MP3 :</p> <ul style="list-style-type: none"> <li>• Taux constant de bit de 128kbps ou plus</li> <li>• Fréquence d'échantillonnage de 44.1kHz ou plus</li> </ul> <p>Pour de meilleurs résultats utiliser les réglages suivants pour graver les disques WMA :</p> <ul style="list-style-type: none"> <li>• Taux constant de bit de 64kbps ou plus</li> <li>• Fréquence d'échantillonnage de 32kHz ou plus</li> </ul>

## Fonctionnement du carte SD / USB

<p><b>Brancher un engin USB</b> (vendu séparément)</p>	<p>Jouer des fichiers MP3/WMA depuis la plupart des engins de mise en mémoire en masse en les branchant au port USB d'XDMA6370.</p>
<p><b>Insérer une carte SD</b> (vendue séparément)</p>	<p>Pour lire des fichiers MP3/WMA à partir d'une carte SD, insérez la carte horizontalement avec l'étiquette tournée vers le haut dans la fente à carte SD située derrière le panneau avant.</p>
<p><b>Jouer de la musique</b></p>	<p>Lorsqu'un engin USB est branché en premier lieu, "READING" apparaîtra momentanément dans l'affichage. Pour commencer à jouer de la musique à partir d'une carte SD, appuyez sur <b>MODE</b> pour sélectionner le mode SD et commencer la lecture. Cela peut prendre plusieurs secondes en fonction du nombre de fichiers et de dossiers. Dans le cas où aucun fichier MP3/WMA ne serait détecté, "NO FILE" sera affiché et la dernière mode se reprendra.</p>
<p><b>Sélection des pistes</b></p>	<p>Appuyer sur la touche <b>TRACK ►►</b> pour sauter au début de la prochaine piste. Appuyer sur la touche <b>TRACK ◄◄</b> pour retourner au début de la piste courante. Appuyer sur la touche <b>TRACK ◄◄</b> de nouveau pour retourner au début de la piste précédente.</p>
<p><b>Avancer ou reculer</b></p>	<p>Appuyer et maintenir la touche <b>TRACK ►►</b> ou la touche <b>TRACK ◄◄</b> pour avancer ou reculer la piste.</p>
<p><b>Pause</b></p>	<p>Appuyer ►/   pour arrêter temporairement la lecture du CD. Appuyer de nouveau ►/   pour redémarrer la lecture.</p>
<p><b>Sélectionner le fichier</b> <b>Etape 1</b></p>	<p>Appuyez sur <b>SELECT</b> pour accéder au mode recherche fichier/dossier. Une liste de tous les dossiers de l'appareil USB ou de la carte SD sera affichée.</p>
<p><b>Etape 2</b></p>	<p><b>Remarque</b> : les fichiers situés dans le répertoire racine se trouveront dans le dossier appelé "ROOT". Appuyez sur <b>SELECT</b> pour voir les fichiers dans le dossier racine.</p>
<p><b>Etape 2</b></p>	<p>Tournez le bouton de volume pour faire défiler tous les dossiers sur l'appareil et pressez <b>SELECT</b> pour choisir le dossier souhaité. La liste des fichiers dans le dossier sélectionné s'affichera. Tournez le bouton de volume pour faire défiler la liste des fichiers.</p>
<p><b>Etape 3</b></p>	<p><b>Remarque</b> : appuyer sur <b>ESC</b> en visualisant le contenu d'un dossier fait revenir à la liste des dossiers sur l'appareil USB/SD. Appuyez sur <b>ESC</b> à nouveau pour sortir du menu recherche.</p>
<p><b>Etape 3</b></p>	<p>Une fois la chanson souhaitée affichée, appuyez sur <b>SELECT</b> pour commencer la lecture.</p>
<p><b>Etape 3</b></p>	<p><b>Remarque</b> : à cause des différences de vitesse de transferts entre un appareil USB et une carte SD, il est recommandé de limiter chaque dossier à moins de 30 chansons.</p>



## Fonctionnement du carte SD / USB

<b>Affichage de l'information</b>	<p>Lorsqu'un fichier est accédé, l'horloge et le temps écoulé seront affichés. Pressez <b>DISP</b> momentanément pour sélectionner un nom de fichier (par défaut), le titre de chanson, l'artiste, le numéro de piste ou l'horloge et le temps écoulé.</p> <p>"NO TITLE" sera affiché s'il n'y a aucune information sur le titre disponible. "NO ARTIST" sera affiché s'il n'y a aucune information sur l'artiste disponible.</p>
<b> Icône de titre</b> 	<p>Cet icône s'illuminera lors que le titre de la chanson est affiché.</p>
<b> Icône d'artiste</b> 	<p>Cet icône s'illuminera lorsque le nom d'artiste est affiché.</p>
<b> Icône d'album</b> 	<p>Cet icône s'illuminera lorsque le nom d'album est affiché.</p>
<b> Icône de dossier</b> 	<p>Cet icône s'illuminera lorsque le nom du répertoire est affiché.</p>
<b>Accès du dossier</b>	<p>Appuyer sur  pour choisir le dossier précédent. Appuyer sur  pour choisir le dossier suivant.</p>
<b>Répétition</b>	<p><b>Remarque</b> : Uniquement disponible avec les dispositifs qui contiennent plus d'un dossier.</p> <p>Pressez <b>RPT</b> pour entrer dans le menu Repeat, et puis tournez l'enclumeur à rotation pour sélectionner parmi les options suivantes:</p> <ul style="list-style-type: none"> <li>• OFF – Annule la fonction <b>RPT</b>.</li> <li>• TRACK – Répète la piste sélectionnée continuellement.</li> <li>• DOSSIER - Répète la piste sélectionnée en dossier continuellement.</li> </ul>
<b>Aléatoire</b>	<p>Pressez <b>RDM</b> pour entrer dans le menu aléatoire, et puis tournez l'enclumeur à rotation pour sélectionner parmi les options suivantes:</p> <ul style="list-style-type: none"> <li>• OFF – Annule la fonction <b>RDM</b>.</li> <li>• ALL- Joue toutes les pistes dans un ordre mélangé.</li> <li>• DOSSIER - Joue les pistes en dossier dans un ordre mélangé.</li> </ul> <p><b>Remarque</b> : Le mode aléatoire est retenu dans la mémoire quand vous sélectionnez entre les modes et lorsque l'appareil est allumé/éteint.</p>
<b>Intro</b>	<p>Pressez <b>INT</b> pour entrer dans le menu Intro, et puis tournez l'enclumeur à rotation pour sélectionner l'une des options suivantes:</p> <ul style="list-style-type: none"> <li>• OFF – Annule fonction <b>INT</b>.</li> <li>• ALL – Joue les dix premières secondes de chaque piste.</li> <li>• DOSSIER - Joue les dix premières secondes de chaque piste en dossier.</li> </ul>



## Fonctionnement du carte SD / USB

<b>Caractère soutenu</b>	<p>La quantité maximum de caractères affichés</p> <ul style="list-style-type: none"><li>• Nom de la piste – 32 caractères maximum</li><li>• Nom du répertoire – 32 caractères maximum</li><li>• * Titre de la chanson – 30 caractères maximum</li><li>• * Nom de l'artiste – 30 caractères maximum</li></ul> <p>* Le titre de la chanson et le nom de l'artiste, s'afficheront uniquement si inclus dans le fichier MP3/WMA.</p>
<b>Compatibilité du média</b>	<p>Les fichiers suivants sont compatibles :</p> <ul style="list-style-type: none"><li>• Donnée MP3</li><li>• Donnée WMA</li></ul> <p>Les fichiers suivants ne sont pas compatibles :</p> <ul style="list-style-type: none"><li>• Les fichiers WMA protégés par la gestion des droits numériques (DRM)</li><li>• Le format WMA comprimé</li><li>• Le format PRO MP3</li><li>• La liste de lecture MP3</li><li>• Le format WAV</li></ul>
<b>Commande de lecture</b>	<p>La séquence de lecture de MP3/WMA est basée sur l'enregistrement de fichiers et débute dans le dossier racine d'un dispositif d'USB/SD. Tous dossiers vides ou qui ne contiennent pas de fichiers MP3/WMA seront sautés. Cet appareil ne fera peut-être pas la lecture dans l'ordre de l'enregistrement.</p>
<b>Capacité de reproduction</b>	<ul style="list-style-type: none"><li>• Nombre maximum de fichiers : 48896</li><li>• Nombre maximum de dossiers : 127 plus le répertoire de racine</li><li>• Nombre maximum de fichier dans chaque dossier et de racine : 382</li><li>• Nombre maximum de niveaux de dossiers (sous dossiers) : 8 (7 plus la racine)</li></ul> <p><b>Remarque :</b> Si le nombre de fichiers/dossiers dépasse le maximum cité ci-dessus les fichiers/dossiers supplémentaires seront ignorés.</p>
<b>Compatibilité avec dispositif USB</b>	<p><b>Remarque :</b> les appareils dont le nombre de fichiers et dossiers dépassent la limite maximum ne fonctionneront pas correctement.</p> <p>A cause des différences dans les dispositifs USB et SD, certains engins peuvent ne pas être compatibles. Les dispositifs USB et SD doivent appartenir à la classe des 'mémoires auxiliaires' et formatés au système fichier FAT ou FAT32 afin d'assurer la compatibilité.</p>
<b>Capacité Appareil Carte SD</b>	<p>Les Cartes SD doivent avoir une taille de 16GB maximum pour être compatibles.</p>

## Fonctionnement du carte SD / USB

<b>Information additionnelle sur les MP3/WMA</b>	Seulement des fichiers MP3 avec l'extension du nom de fichier (mp3) peuvent être joués. Seulement des fichiers WMA avec l'extension du nom de fichier (wma) peuvent être joués. N'essayez pas de jouer des fichiers autres que des fichiers MP3/WMA avec l'extnesion MP3/WMA.
<b>Taux d'échantillonnage de fréquences</b>	
<b>MP3</b>	8kHz ~ 48kHz
<b>WMA</b>	32kHz ~ 48kHz
<b>Transfer Bit rates</b>	
<b>MP3</b>	32kbps ~ 320kbps constant Taux variable de bit
<b>WMA</b>	32 kbps – 192 kbps constant Taux variable de bit
	<b>Remarque :</b> Certain fichiers ne seront pas pris en charge correctement à cause du taux d'échantillonnage ou du taux de bit.
<b>Affichage de l'étiquette MP3</b>	Étiquette ID3 Version 1.0 a 2.0
	<b>Remarque :</b> Si une version ID3 tag non-valable est détectée, "NO SUPPORT" se défilera sur l'affichage.

## Fonctionnement du iPod

Connecter un a Appareil  
iPod  
(non inclus)



Afficher d'Informations

Le XDMA6370 dispose d'un système de contrôle USB direct pour iPod. Pour lire de la musique, à partir d'un iPod, connectez le câble USB (inclus avec votre appareil iPod) au port USB du XDMA6370. Une fois connecté, READING apparaîtra sur l'écran. La lecture commencera automatiquement. Si une chanson est lue sur l'iPod avant la connexion, la lecture continuera.

Appuyez sur **DISP** pour effectuer une sélection par artiste, titre, album, temps écoulé, horloge et numéro de piste.

## Mode Recherche

Fonctions Menu Recherche  
(étape 1)

Appuyez une fois sur **SELECT** pour accéder au mode recherche.

(étape 2)

Tournez le bouton de volume pour sélectionner la sélection, l'artiste, l'album, la chanson, le livre audio et le podcast. Appuyez sur **SELECT** pour sélectionner le type de recherche souhaité.

(étape 3)

Naviguez jusqu'à la chanson désirée et appuyez sur **SELECT** pour commencer la lecture de cette chanson. Utilisez le tableau ci-dessous en guise de référence lorsque vous naviguez dans les options du menu.

**Remarque** : appuyez sur **ESC** pour accéder au niveau précédent. Appuyez sur **ESC** à partir du menu principal et vous quitterez la recherche.

Le tableau ci-dessous indique la liste des options du menu de recherche.

Section Recherche	Menu Navigation
<b>Sélection</b>	Menu → Sélections → Chansons
<b>Artiste</b>	Menu → Artistes → Albums → Chansons
<b>Album</b>	Menu → Albums → Chansons
<b>Chanson</b>	Menu → Chansons
<b>Livres Audio</b>	Menu → Livres
<b>Podcast</b>	Menu → Podcasts

## Fonctionnement du iPod

<b>Sélection Chanson</b>	Appuyez sur ►► pour passer au début de la chanson suivante. Appuyez sur ◀◀ pour revenir au début de la chanson en cours. Appuyez à nouveau sur ◀◀ pour passer au début de la chanson précédente.
<b>Avance Rapide et Retour en Arrière</b>	Appuyez et maintenez ►► ou ◀◀ enfoncé pour faire une avance rapide ou un retour en arrière.
<b>Pause</b>	Appuyez sur ►/   pour arrêter temporairement la lecture. Appuyez sur ►/   à nouveau pour continuer la lecture.
<b>Répéter</b>	Appuyez sur <b>RPT</b> pour accéder au menu Répéter, puis tournez le bouton de volume pour sélectionner l'une des options suivantes : <ul style="list-style-type: none"> <li>• OFF – Répète toutes les pistes.</li> <li>• SONG – Répète les pistes sélectionnées.</li> </ul>
<b>Aléatoire</b>	Appuyez sur <b>RDM</b> pour accéder au menu Aléatoire, puis tournez le bouton de volume pour sélectionner l'une des options suivantes : <ul style="list-style-type: none"> <li>• OFF – Annule la fonction <b>RDM</b>.</li> <li>• ALL- Lit toutes les pistes dans un ordre aléatoire.</li> <li>• ALBUM – lit toutes les pistes dans l'album sélectionné dans un ordre aléatoire.</li> </ul>
<b>Intro</b>	Appuyez sur <b>INT</b> pour accéder au menu Intro, puis tournez le bouton de volume pour sélectionner l'une des options suivantes : <ul style="list-style-type: none"> <li>• OFF – Annule la fonction <b>INT</b>.</li> <li>• ON – Lit les 10 premières secondes de chaque piste.</li> </ul>
<b>Caractères Supportés</b>	Seuls les caractères alphanumériques peuvent être affichés (type ASCII). "NO SUPPORT" s'affichera si le fichier contient des caractères qui ne peuvent pas être affichés. "NO FILE" s'affichera s'il n'y a pas de chanson dans la sélection choisie. <p>Information affichage caractères maximum</p> <ul style="list-style-type: none"> <li>• *Titre chanson – 32 caractères maximum</li> <li>• *Nom artiste – 32 caractères maximum</li> <li>• *Nom Album – 32 caractères maximum</li> </ul>
<b>Compatibilité Appareil</b>	Fait pour <ul style="list-style-type: none"> <li>• iPod touch (4ème génération)</li> <li>• iPod nano (6ème génération)</li> <li>• iPod touch (3ème génération)</li> <li>• iPod nano (5ème génération)</li> <li>• iPod touch (2ème génération)</li> <li>• iPod nano (4ème génération)</li> <li>• iPod classic</li> <li>• iPod touch (1ème génération)</li> <li>• iPod nano (3ème génération)</li> <li>• iPod nano (2ème génération)</li> <li>• iPod avec vidéo</li> <li>• iPhone 4</li> <li>• iPhone 3GS</li> <li>• iPhone 3G</li> <li>• iPhone</li> </ul>



## Garantie limitée d'un an

Cette garantie vous donne des droits spécifiques légaux. Vous pouvez avoir d'autres droits qui varieront d'état en état. Dual Electronics Corp. garantit ce produit à l'acheteur original d'être libre de défauts en matériel et en artisanat pour une période d'un an depuis la date d'achat originale.

Dual Electronics Corp. est d'accord, à notre discrétion, et pendant la période de garantie, pour réparer tout défaut en matériel ou en artisanat ou pour fournir un produit égal neuf, renouvelé ou comparable (quelconque est considéré nécessaire) en échange sans frais, sujet à la vérification du défaut ou de malfunction et preuve de la date d'achat. Des produits de remplacement suivants sont garantis pour le reste de la période de garantie originale.

**Qui est couvert?** Cette garantie est donnée à l'acheteur en détail original pour des produits achetés d'un concessionnaire Dual autorisé.

**Qu'est-ce qui est couvert?** Cette garantie couvre tous les défauts en matériel et en artisanat dans ce produit. Le suivant n'est pas couvert: le logiciel, les coûts d'installation ou d'enlèvement, des dommages résultant d'un accident, mauvaise utilisation, l'abus, la négligence, la modification du produit, ligne de voltage incorrect, des réparations non-autorisées ou ignorance des instructions fournies avec ce produit, ou des dommages ayant lieu lors de la transportation de retour du produit. Des conditions de licences spécifiques et des avis de droits d'auteur pour le logiciel peuvent être trouvés via <http://www.dualav.com>.

### Que faire?

1. Avant d'appeler le service, vérifiez le guide de dépannage dans le guide du propriétaire. Un léger ajustement d'une commande personnalisée peut vous épargner un appel pour maintenance.
2. Si vous avez besoin de l'entretien pendant la période de garantie, vous devez emballer le produit avec soin (de préférence dans l'emballage original) et l'expédier avec transportation payée en avance avec la copie de la facture originale donnée par le détaillant, au centre de service autorisé.
3. Veuillez décrire le problème par écrit et incluez votre nom, une adresse d'expédition de retour UPS (une boîte postale n'est pas acceptable), un numéro de téléphone de la journée avec votre expédition.
4. Pour avoir plus d'information et pour l'adresse du centre de service autorisé le plus proche, veuillez prendre contact avec nous par une des méthodes suivantes:

- Appelez-nous sans frais à 1-866-382-5476
- Envoyez-nous un e-mail à [cs@dualav.com](mailto:cs@dualav.com)

**Exclusion de certains dommages:** Cette garantie est exclusive et tient lieu de tout autre garantie exprimée ou impliquée, y compris et sans limitations, les garanties impliquées de marchandabilité et de bonne adaptation pour un but spécifique ou tout obligation, responsabilité ; droit, revendication, ou remède en contrat ou tort, émanant ou pas de la négligence de la société, actuelle ou imputée. Personne n'est autorisée à assumer pour la société tout autre responsabilité en rapport avec la vente de ce produit. En aucun cas, la société ne sera responsable pour des dommages indirects et accessoires.

## Dépannage

Problème	Cause	Action
L'appareil ne s'allume pas	Le fil jaune n'est pas bien branché ou un voltage incorrect. Le fil rouge n'est pas bien branché ou un voltage incorrect.	Vérifier les branchements et le voltage (11-16VDC)
	Le fil noir n'est pas bien branché	Vérifier les branchements à la mise à la terre
	Le fusible est brûlé	Remplacer le fusible
L'appareil est alimenté (pas de son)	Les fils des haut-parleurs ne sont pas bien branchés	Vérifier les branchements des haut-parleurs
	Un ou plusieurs fils se touchent ou touche au châssis de l'auto	Isoler tous les fils dénudés
L'appareil brûle des fusibles	Le fil jaune ou rouge touche au châssis de l'auto	Vérifier si les fils ne sont pas coincés
	Le fil du haut-parleur touche au châssis de l'auto	Vérifier si les fils ne sont pas coincés
	Le fusible n'a pas le bon ampérage	Utiliser un fusible avec un bon ampérage
Sauts excessifs	L'appareil n'est pas bien installé ou l'arrière de l'appareil n'est pas bien sécurisé	Vérifier le support de montage et le support arrière
	Le disque à un défaut. (CD, CD-R ou CD-RW)	Vérifier les disques pour des égratignures
ERROR-01 s'affiche à l'écran	Erreur de lecture du disque	Appuyer sur la touche EJECT ou la touche RESET
ERROR-02 s'affiche à l'écran	Erreur avec le foyer ou le disque n'est du bon côté	Appuyer sur la touche EJECT ou la touche RESET
PROTECT s'affiche à l'écran	Le fichier WMA est protégé par la gestion des droits numériques (DRM)	Graver des disques WMA qui ne sont pas protégés par la gestion des droits numériques
NO FILE s'affiche à l'écran	Le fichier sélectionné n'est pas disponible en mode direct ou en mode de recherche alphanumérique	Recommencer la recherche en utilisant des paramètres valides
INVALID s'affiche à l'écran	Le format du fichier n'est pas compatible	Graver des fichiers audio en utilisant les bonnes extensions .mp3 ou .wma
L'appareil n'accepte pas le disque	L'alignement du mécanisme du CD n'est pas correct	Appuyer sur la touche EJECT pendant 3 secondes pour remettre à zéro la position du mécanisme du CD
	Les vis de transport sont encore en place	Retirer le 2 vis de transport qui se trouvent sur le dessus de l'appareil
NO SUPPORT apparaît sur l'affichage	Une version inadmissible de l'étiquette ID3 est présente.	Des étiquettes de la version 1.0 à 2.0 ID3 sont soutenues.

## Caractéristiques techniques

<b>Lecteur CD</b>	Réponse de fréquence : <b>10Hz-20kHz</b> Séparation des canaux @ 1kHz : <b>&gt;65dB</b> Convertisseur D/A : <b>1 bit</b>
<b>Syntoniseur FM</b>	Fréquences : <b>87,5MHz-107,9MHz</b> Sensibilité utile : <b>8.5dBf</b> Seuil de sensibilité 50 dB : <b>10dBf</b> Séparation stéréo @ 1kHz : <b>40dB</b> Réponse en fréquence : <b>30Hz-13kHz</b>
<b>Syntoniseur AM</b>	Fréquences : <b>530kHz-1710kHz</b> Sensibilité utile : <b>22uV</b> Réponse en fréquence : <b>30Hz-2.2kHz</b>
<b>Général</b>	Sortie d'impédance : <b>4-8 ohms</b> Sortie de voltage : <b>2 volts RMS</b> Dimensions: <b>7" x 7" x 2" (178 x 178 x 51 mm)</b>

La conception et les caractéristiques peuvent être modifiées sans préavis.



### CAE-2006 Caractéristiques de puissance (référence : 14,4VDC +/- 0,2V, 20Hz-20KHz)

Sortie de puissance : 18 Watts RMS x 4 canaux @ 4 ohms et  $\leq 1\%$  THD+N  
Rapport signal/bruit : 80dBA (référence : 1 watt en 4 ohms)



## Conformité FCC

Ce dispositif se conforme à la Partie 15 des Règlements FCC. Opération est soumise aux deux conditions suivantes:

- (1) ce dispositif ne doit pas causer des interférences nuisibles, et
- (2) ce dispositif doit accepter toute interférence reçue, y comprise l'interférence qui peut donner une opération indésirable.

**Avertissement:** Des changements ou des modifications à cet appareil qui ne sont pas explicitement approuvés par le parti responsable pour la conformité peut annuler l'autorité d'utilisateur d'opérer cet équipement.

**Remarque:** Cet équipement a été testé et trouvé en conformité avec les limites d'un dispositif numérique de Classe B, suivant la partie 15 des Règlements FCC. Ces limites sont conçues pour fournir une protection raisonnable contre de l'interférence nuisible dans une installation résidentielle. Cet équipement engendre, utilise et peut irradier de l'énergie de fréquence radio et, s'il n'est pas installé et utilisé en conformité avec les instructions peut causer de l'interférence nuisible aux communications radio. Cependant, il n'y a pas de garantie que l'interférence n'aura pas lieu dans un emplacement spécifique. Si cet équipement produit de l'interférence nuisible à la réception radio ou télévision, ce qui peut être déterminé en allumant et éteignant l'équipement, l'utilisateur est encouragé à essayer de corriger l'interférence par une ou plus des mesures suivantes:

- Réorientez ou remplacez l'antenne de réception.
- Augmentez la séparation entre l'équipement et le récepteur.
- Branchez l'équipement à une prise sur un circuit différent de celui auquel le récepteur est branché.
- Consultez le concessionnaire ou un technicien radio/TV expérimenté pour aide.



## **Notes**



---

## **Notes**



Dual Electronics Corp.  
Toll Free: 1-866-382-5476

[www.dualav.com](http://www.dualav.com)

©2011 Dual Electronics Corp. Tous droits réservés.

iPhone, iPod, iPod classic, iPod nano et iPod touch son marques de commerce d'Apple, Inc. enregistrée aux États-Unis et autres pays.

"Made for iPod" et "Made for iPhone" veut dire qu'un accessoire électronique a été conçu pour se brancher spécifiquement à l'iPod et a été certifié par le développeur être conforme aux standards de performance Apple. Apple n'est pas responsable pour l'opération de ce dispositif ou sa conformité avec des standards de sécurité et de réglementation. Veuillez noter que l'utilisation de cet accessoire avec un iPod ou iPhone peut réduire la performance de la connexion sans fil.

Le logo SD est une marque commerciale de SD Card Association.

D'autres marques déposées et des noms commerciaux appartiennent à leurs propriétaires respectifs.

NSA0211-V01

Download from [Www.Somanuals.com](http://Www.Somanuals.com). All Manuals Search And Download.

## Free Manuals Download Website

<http://myh66.com>

<http://usermanuals.us>

<http://www.somanuals.com>

<http://www.4manuals.cc>

<http://www.manual-lib.com>

<http://www.404manual.com>

<http://www.luxmanual.com>

<http://aubethermostatmanual.com>

Golf course search by state

<http://golfingnear.com>

Email search by domain

<http://emailbydomain.com>

Auto manuals search

<http://auto.somanuals.com>

TV manuals search

<http://tv.somanuals.com>