

DeWALT Industrial Tool Co., 701 East Joppa Road, Baltimore, MD 21286 (JUL03-1) Form No. 581054-00
D25101, D25103, D25201, D25203, D25303, D25304

Copyright © 2003

The following are trademarks for one or more DeWALT power tools: the yellow and black color scheme; the “D” shaped air intake grill; the array of pyramids on the handgrip; the kit box configuration; and the array of lozenge-shaped humps on the surface of the tool.

Questions? See us in the World Wide Web at www.dewalt.com

**INSTRUCTION MANUAL
GUIDE D'UTILISATION
MANUAL DE INSTRUCCIONES**

INSTRUCTIVO DE OPERACIÓN, CENTROS DE SERVICIO Y PÓLIZA DE GARANTÍA. **ADVERTENCIA:** LÉASE ESTE INSTRUCTIVO ANTES DE USAR EL PRODUCTO.

DEWALT®

D25101, D25103, D25201, D25203, D25303, D25304

1" Heavy Duty SDS Rotary Hammers

Perceuses rotatives SDS 26 mm (1 po) de service intensif

Rotomartillos SDS 26 mm (1") para trabajo pesado

IF YOU HAVE ANY QUESTIONS OR COMMENTS ABOUT THIS OR ANY DEWALT TOOL, CALL US TOLL FREE AT:
1-800-4-DEWALT (1-800-433-9258)

General Safety Rules

⚠ WARNING! READ AND UNDERSTAND ALL INSTRUCTIONS.
 Failure to follow all instructions listed below may result in electric shock, fire and/or serious personal injury.

SAVE THESE INSTRUCTIONS

WORK AREA

- **Keep your work area clean and well lit.** Cluttered benches and dark areas invite accidents.
- **Do not operate power tools in explosive atmospheres, such as in the presence of flammable liquids, gases, or dust.** Power tools create sparks which may ignite the dust or fumes.
- **Keep bystanders, children, and visitors away while operating a power tool.** Distractions can cause you to lose control.

ELECTRICAL SAFETY

- **Grounded tools must be plugged into an outlet properly installed and grounded in accordance with all codes and ordinances. Never remove the grounding prong or modify the plug in any way. Do not use any adapter plugs. Check with a qualified electrician if you are in doubt as to whether the outlet is properly grounded.** If the tools should electrically malfunction or break down, grounding provides a low resistance path to carry electricity away from the user. **Applicable only to Class I (grounded) tools.**
- **Double insulated tools are equipped with a polarized plug (one blade is wider than the other.) This plug will fit in a polarized outlet only one way. If the plug does not fit fully in the outlet, reverse the plug. If it still does not fit, contact a qualified electrician to install a polarized outlet. Do not change the plug**

in any way. Double insulation □ eliminates the need for the three wire grounded power cord and grounded power supply system. **Applicable only to Class II (double insulated) tools.**

- **Avoid body contact with grounded surfaces such as pipes, radiators, ranges and refrigerators.** There is an increased risk of electric shock if your body is grounded.
- **Don't expose power tools to rain or wet conditions.** Water entering a power tool will increase the risk of electric shock. Other liquids, such as perspiration present the same hazard.
- **Do not abuse the cord. Never use the cord to carry the tools or pull the plug from an outlet. Keep cord away from heat, oil, sharp edges or moving parts. Replace damaged cords immediately.** Damaged cords increase the risk of electric shock.
- **When operating a power tool outside, use an outdoor extension cord marked "W-A" or "W."** These cords are rated for outdoor use and reduce the risk of electric shock. When using an extension cord, be sure to use one heavy enough to carry the current your product will draw. An undersized cord will cause a drop in line voltage resulting in loss of power and overheating. The following table shows the correct size to use depending on cord length and nameplate ampere rating. If in doubt, use the next heavier gage. The smaller the gage number, the heavier the cord.

| Volts | Minimum Gage for Cord Sets | | | |
|----------------------|------------------------------|-------|--------|---------|
| | Total Length of Cord in Feet | | | |
| 120V | 0-25 | 26-50 | 51-100 | 101-150 |
| Ampere Rating | AWG | | | |
| More Than | Not more Than | | | |
| 6 | - 10 | 18 | 16 | 14 |
| | | | | 12 |

PERSONAL SAFETY

- **Stay alert, watch what you are doing and use common sense when operating a power tool. Do not use tool while tired or under the influence of drugs, alcohol, or medication.** A moment of inattention while operating power tools may result in serious personal injury.
- **Dress properly. Do not wear loose clothing or jewelry. Contain long hair. Keep your hair, clothing, and gloves away from moving parts.** Loose clothing, jewelry, or long hair can be caught in moving parts. Air vents often cover moving parts and should also be avoided.
- **Avoid accidental starting. Be sure switch is off before plugging in.** Carrying tools with your finger on the switch or plugging in tools that have the switch on invites accidents.
- **Remove adjusting keys or wrenches before turning the tool on.** A wrench or key that is left attached to a rotating part of the tool may result in personal injury.
- **Do not overreach. Keep proper footing and balance at all times.** Proper footing and balance enables better control of the tool in unexpected situations.
- **Use safety equipment. Always wear eye protection.** Dust mask, non-skid safety shoes, hard hat, or hearing protection must be used for appropriate conditions.

TOOL USE AND CARE

- **Use clamps or other practical way to secure and support the workpiece to a stable platform.** Holding the work by hand or against your body is unstable and may lead to a loss of control.
- **Do not force tool. Use the correct tool for your application.** The correct tool will do the job better and safer and the rate for which it is designed.
- **Do not use tool if switch does not turn it on or off.** Any tool that cannot be controlled with the switch is dangerous and must be repaired.

- **Disconnect the plug from the power source before making any adjustments, changing accessories, or storing the tool.** Such preventative safety measures reduce the risk of starting the tool accidentally.
- **Store idle tools out of reach of children and other untrained persons.** Tools are dangerous in the hands of untrained users.
- **Maintain tools with care. Keep cutting tools sharp and clean.** Properly maintained tools, with sharp cutting edges are less likely to bind and are easier to control.
- **Check for misalignment or binding of moving parts, breakage of parts, and any other condition that may affect the tools operation. If damaged, have the tool serviced before using.** Many accidents are caused by poorly maintained tools.
- **Use only accessories that are recommended by the manufacturer for your model.** Accessories that may be suitable for one tool, may become hazardous when used on another tool.

SERVICE

- **Tool service must be performed only by qualified repair personnel.** Service or maintenance performed by unqualified personnel could result in a risk of injury.
- **When servicing a tool, use only identical replacement parts. Follow instructions in the Maintenance section of this manual.** Use of unauthorized parts or failure to follow Maintenance Instructions may create a risk of electric shock or injury.

Additional Specific Safety Rules for Rotary Hammers

- **Hold tool by insulated gripping surfaces when performing an operation where the cutting tool may contact hidden wiring or its own cord.** Contact with a "live" wire will make exposed metal parts of the tool "live" and shock the operator.
- **Wear ear protectors when hammering for extended periods of time.** Prolonged exposure to high intensity noise can cause hearing loss.

- **Wear safety goggles or other eye protection.** Hammering and drilling operations cause chips to fly. Flying particles can cause permanent eye damage.
- **Always use the side handle supplied with the tool.** Keep a firm grip on the tool at all times. Do not attempt to operate this tool without holding it with both hands. Operating this tool with one hand will result in loss of control. Breaking through or encountering hard materials such as re-bar may be hazardous as well.
- **Do not use chisels in any of the rotation modes.** Chisels may jam causing loss of control.
- **Wear gloves when handling hammer bits and tools.** Hammer bits and tools get hot during operation. Gloves and frequent rest periods will reduce the risk of vibration damage to hands and arms.
- **Keep gloves away from rotating bits to avoid entanglement with bit and possible injury.**
- **Keep hands and body from between the tool and wall or post, etc.,** to avoid being crushed by the tool should it twist unexpectedly if the bit binds.

⚠ **CAUTION:** Wear appropriate personal hearing protection during use. Under some conditions and duration of use, noise from this product may contribute to hearing loss.

⚠ **WARNING:** Some dust created by power sanding, sawing, grinding, drilling, and other construction activities contains chemicals known to cause cancer, birth defects or other reproductive harm. Some examples of these chemicals are:

- lead from lead-based paints,
- crystalline silica from bricks and cement and other masonry products, and
- arsenic and chromium from chemically-treated lumber (CCA).

Your risk from these exposures varies, depending on how often you do this type of work. To reduce your exposure to these chemicals: work in a well ventilated area, and work with approved safety equipment, such as those dust masks that are specially designed to filter out microscopic particles.

- **Avoid prolonged contact with dust from power sanding, sawing, grinding, drilling, and other construction activities. Wear protective clothing and wash exposed areas with soap and water.** Allowing dust to get into your mouth, eyes, or lay on the skin may promote absorption of harmful chemicals.
- The label on your tool may include the following symbols. The symbols and their definitions are as follows:

| | |
|------------------------------|----------------------------|
| V.....volts | Aamperes |
| Hz.....hertz | Wwatts |
| minminutes | ~alternating current |
| ====direct current | nono load speed |
| ☐Class II Construction | ⊕earthing terminal |
| ⚠safety alert symbol | .../min....revolutions |
| BPMbeats per minute | per minute |

⚠ **WARNING:** Use of this product will expose you to chemicals known to the State of California to cause cancer, birth defects and other reproductive harm. **Avoid inhaling vapors and dust, and wash hands after using.**

Side Handle

⚠ **CAUTION:** Hold the side handle and body of the tool firmly with both hands to maintain control of the tool at start up and during use.

A side handle is supplied with this rotary hammer. It clamps to the front of the gear case as shown in Figure 1 and can be rotated 360° to permit right or left hand use. The side handle can be tightened by rotating the black plastic portion of the side handle clockwise and loosened by rotating it counterclockwise.

FIGURE 1

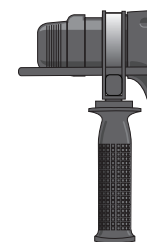

Switch (Fig. 2)

To start the rotary hammer, depress the trigger switch (A). To stop rotary hammer, release the switch.

FIGURE 2

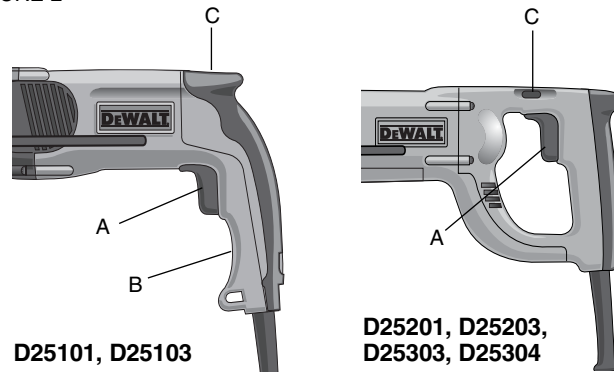

D25101, D25103

D25201, D25203,
D25303, D25304**LOCK ON BUTTON (D25101, D25103 ONLY)**

To lock the trigger switch in the ON position for continuous operation, depress the trigger switch and slide up the **lock on button** (B). The tool will continue to run.

To turn the tool OFF from a locked ON condition, squeeze once then release the trigger. Before using the tool each time, be sure that the lock on button release mechanism is working freely.

Do not lock the switch ON when drilling by hand so that you can instantly release the trigger switch if the bit binds in the hole. The lock on button is for use only when the rotary hammer is mounted in a drill press stand or otherwise held stationary.

⚠ CAUTION: Be sure to release the locking mechanism before disconnecting the plug from the power supply. Failure to do so will cause the rotary hammer to start immediately the next time it is plugged in. Damage or injury could result.

VARIABLE SPEED TRIGGER

The **variable speed trigger switch** (A) permits speed control. The farther the trigger switch is depressed, the higher the speed of the drill.

NOTE: Use lower speeds for starting holes without a centerpunch, drilling in metal, plastics or ceramics, or driving screws. Higher speeds are better for drilling in masonry for maximum efficiency.

REVERSING LEVER

The **reversing lever** is used to reverse the rotary hammer for backing out screws or jammed bits. It is located above the trigger, shown in Figure 2.

D25101, D25103

To reverse the rotary hammer, turn it OFF and align the reversing lever (C) with the yellow arrow pointing backward (viewed when holding drill in operating position).

To position the lever for forward operation, turn the rotary hammer OFF and align the reversing lever with the yellow arrow pointing forward (viewed when holding drill in operating position).

D25201, D25203, D25303, D25304

To reverse the rotary hammer, turn it OFF and push the reversing lever in so the yellow arrow pointing backwards shows.

To position the lever for forward operation, turn the rotary hammer OFF and push the reversing lever in so the yellow arrow pointing forward shows.

⚠ CAUTION: When reversing to clear jammed bits, be ready for strong reactive torque.

Mode Selector – D25103, D25203, D25303, D25304 (Fig. 3)

⚠ CAUTION: Tool must come to a complete stop before activating the mode actuator button or damage to the tool may result.

DRILL-ONLY MODE

To use drill-only mode, depress button (D) and turn the dial so the yellow arrow points to the corresponding symbol as shown. Use drill-only mode for wood, metal, and plastics.

HAMMER/DRILL MODE

To use hammer/drill mode, depress the button and turn the dial so the yellow arrow points to the corresponding symbol as shown. Use this mode for masonry drilling.

CHISEL ROTATION

To manually rotate the chisel, depress the button and turn the dial so the yellow arrow points to the corresponding symbol as shown.

HAMMER-ONLY MODE

For light chiseling, depress the button and turn the dial so the yellow arrow points to the corresponding symbol as shown.

NOTE: The yellow arrow on the mode selector **MUST** be aligned with the one of the symbols at all times. There are no operable positions between the positions.

SDS Chuck (Fig. 4)

To insert bit, insert shank of bit about 3/4" into chuck. Push and rotate bit until it locks in place. The bit will be securely held.

To release bit, pull the sleeve (D) back and remove the bit.

FIGURE 3

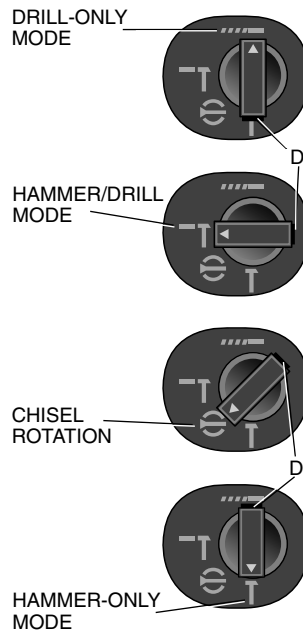

Operation

DRILLING

1. Always unplug the drill when attaching or changing bits or accessories.
2. Use sharp drill bits only. For WOOD, use twist drill bits, spade bits, power auger bits, or hole saws. For METAL, use steel twist drill bits or hole saws. For MASONRY, such as brick, cement, cinder block, etc., use carbide-tipped bits rated for percussion drilling. Be sure the material to be drilled is anchored or clamped firmly. If drilling thin material, use a wood "back-up" block to prevent damage to the material.
3. Always apply pressure in a straight line with the bit. Use enough pressure to keep drill biting, but do not push hard enough to stall the motor or deflect the bit.
4. Hold tool firmly to control the twisting action of the drill.
5. IF DRILL STALLS, it is usually because it is being overloaded or improperly used. **RELEASE TRIGGER IMMEDIATELY**, remove drill bit from work, and determine cause of stalling. **DO NOT CLICK TRIGGER ON AND OFF IN AN ATTEMPT TO START A STALLED DRILL — THIS CAN DAMAGE THE DRILL.**
6. To minimize stalling or breaking through the material, reduce pressure on drill and ease the bit through the last fractional part of the hole.
7. Keep the motor running when pulling the bit back out of a drilled hole. This will help prevent jamming.
8. With variable speed drills there is no need to center punch the point to be drilled. Use a slow speed to start the hole and accelerate by squeezing the trigger harder when the hole is deep enough to drill without the bit skipping out.

REMOVABLE SDS CHUCK & 3 JAW KEYLESS CHUCK (D25304 ONLY)

The D25304 is equipped with a removable quick change SDS chuck as well as a removable 3 jaw keyless chuck. The hammer mechanism

does not function when the 3 jaw keyless chuck is used.

Both the SDS and 3 jaw keyless chuck can be easily removed by turning the collar (E) into the unlocked position (F) to release the chuck (Fig. 4).

The SDS and 3 jaw keyless chuck can be easily attached by inserting the chuck into the spindle of the tool and turning the collar to the locked position (G). The chuck will click when properly installed.

FIGURE 4

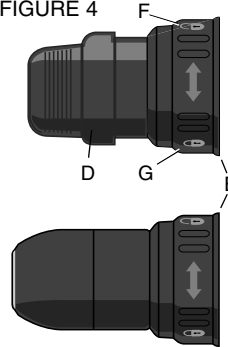

DRILLING IN METAL (D25103, D25203, D25303, D25304)

An SDS to round shank adaptor chuck is required. Ensure that tool is in drill-only mode. (D25101, D25201 has no drill-only mode). Start drilling with slow speed and increase to full power while applying firm pressure on the tool. A smooth even flow of metal chips indicates the proper drilling rate. Use a cutting lubricant when drilling metals. The exceptions are cast iron and brass which should be drilled dry. The cutting lubricants that work best are sulphurized cutting oil or lard oil; bacon-grease will also serve the purpose.

NOTE: Large (5/16" to 1/2") holes in steel can be made easier if a pilot hole (5/32" to 3/16") is drilled first.

DRILLING IN WOOD (D25103, D25203, D25303, D25304)

An SDS to round shank adaptor chuck is required. Ensure that tool is in drill-only mode. (D25101, D25201 have no drill-only mode). Start drilling with slow speed and increase to full power while applying firm pressure on the tool. Holes in wood can be made with the same twist drills used for metal. These bits may overheat unless pulled out frequently to clear chips from the flutes. For larger holes, use spade bits, power auger bits, or hole saws. Work that is apt to splinter should be backed up with a block of wood.

DRILLING IN MASONRY

When drilling in masonry, use SDS carbide tipped bits rated for percussion drilling and be certain that the bit is sharp. Use a constant and firm force on the tool to drill most effectively. A smooth, even flow of dust indicates the proper drilling rate.

Depth Rod

TO ADJUST THE DEPTH ROD

1. Push in and hold the button on the side handle.
2. Move the rod so the distance between the end of the rod and the end of the bit equals the desired drilling depth.
3. Release the button to lock rod into position.

When drilling with the depth rod, stop when end of rod reaches surface of material.

Maintenance

CLEANING & LUBRICATION

Use only mild soap and damp cloth to clean the tool. Never let any liquid get inside the tool; never immerse any part of the tool into a liquid. Self-lubricating bearings are used in the tool and periodic relubrication is not required. In the unlikely event that service is ever needed, take your tool to an authorized service location.

Accessories

⚠ CAUTION: When handling accessories after use, wear work gloves. Accessories may be hot and may burn skin.

Recommended accessories for use with your tool are available at extra cost from your distributor or local service center.

⚠ CAUTION: The use of any non-recommended accessory may be hazardous.

| MAXIMUM RECOMMENDED CAPACITIES | | |
|--------------------------------|------------|----------------|
| | D25101 | D25103, D25203 |
| | D25201 | D25303, D25304 |
| MASONRY | 1" | 1" |
| STEEL | N/A | 1/2" |
| WOOD | N/A | 1 1/2" |
| OPTIMUM CAPACITY | | |
| MASONRY | 5/32"-5/8" | 5/32"-5/8" |

Repairs

To assure product SAFETY and RELIABILITY, repairs, maintenance and adjustment (including brush inspection and replacement) should be performed by authorized service centers or other qualified service organizations, always using identical replacement parts.

Full Warranty

DEWALT heavy duty industrial tools are warranted for one year from date of purchase. We will repair, without charge, any defects due to faulty materials or workmanship. For warranty repair information, call 1-800-4-DEWALT. This warranty does not apply to accessories or damage caused where repairs have been made or attempted by others. This warranty gives you specific legal rights and you may have other rights which vary in certain states or provinces.

In addition to the warranty, DEWALT tools are covered by our:

30 DAY NO RISK SATISFACTION GUARANTEE

If you are not completely satisfied with the performance of your DEWALT heavy duty industrial tool, simply return it to the participating seller within 30 days for a full refund. Please return the complete unit, transportation prepaid. Proof of purchase may be required.

FREE WARNING LABEL REPLACEMENT: If your warning labels become illegible or are missing, call 1-800-4-DEWALT for a free replacement.

POUR TOUTE QUESTION OU REMARQUE AU SUJET DE CET OUTIL OU DE TOUT AUTRE OUTIL DeWALT, COMPOSER LE NUMÉRO SANS FRAIS :

1 800 4-DeWALT (1 800 433-9258)

Règles de sécurité d'ordre général

⚠ **AVERTISSEMENT ! IL FAUT LIRE ET COMPRENDRE TOUTES LES DIRECTIVES.** Le non-respect des directives présentées ci-dessous pourrait causer un choc électrique, un incendie et/ou des blessures graves.

CONSERVER CES DIRECTIVES.

AIRE DE TRAVAIL

- **L'aire de travail doit être propre et bien éclairée.** Les établis encombrés et le manque de lumière peuvent entraîner des accidents.
- **Ne pas faire fonctionner des outils électriques dans des atmosphères explosives, comme en présence de liquides, de gaz et de poussières inflammables.** Les outils électriques produisent des étincelles qui peuvent enflammer la poussière ou les vapeurs.
- **Tenir les spectateurs, les enfants et les visiteurs à l'écart durant l'utilisation d'un outil mécanique.** Les distractions peuvent entraîner une perte de maîtrise.

REGLES DE SÉCURITÉ RELATIVES À L'ÉLECTRICITÉ

- **Les outils mis à la terre doivent être branchés dans une prise correctement installée et mise à la terre conformément aux codes et règlements en vigueur. Ne jamais retirer la broche de mise à la terre ni modifier la prise d'aucune façon. Ne pas utiliser de fiche d'adaptation. Consulter un électricien qualifié s'il existe un doute en ce qui concerne la mise à la terre de la prise.** En cas de mauvais fonctionnement ou de bris des outils, la mise à la terre offre un chemin de faible résistance afin d'empêcher l'électrocution de l'utilisateur. **S'applique uniquement aux outils de classe 1 (mis à la terre).**

- **Les outils à double isolation sont pourvus d'une fiche polarisée (une lame est plus large que l'autre). Cette fiche ne peut être branchée dans une prise polarisée que dans un seul sens. Si la fiche ne peut être branchée dans la prise, l'inverser. Si on n'arrive pas à la brancher, communiquer avec un électricien qualifié afin qu'il installe une prise polarisée. Ne pas modifier la fiche.** La double isolation □ évite de recourir à une rallonge d'alimentation trifilaire et à un bloc d'alimentation mis à la terre. **S'applique uniquement aux outils de classe II (à double isolation).**
- **Éviter tout contact corporel avec des surfaces mises à la terre, comme des tuyaux, des radiateurs, des cuisinières et des réfrigérateurs.** Le risque de choc électrique augmente si le corps est mis à la terre.
- **Ne pas exposer les outils électriques à la pluie ni à l'eau.** Si de l'eau pénètre dans un outil électrique, le risque de choc électrique augmente. Tout autre liquide, la transpiration par exemple, présente les mêmes risques.
- **Manipuler le cordon avec soin. Ne jamais s'en servir pour transporter l'outil ou tirer la fiche hors de la prise. Tenir le cordon à l'écart de la chaleur, de l'huile, des arêtes vives ou des pièces mobiles. Remplacer immédiatement les cordons endommagés, car ils augmentent le risque de choc électrique.**
- **Lorsqu'on utilise un outil électrique à l'extérieur, il faut employer une rallonge portant l'inscription W-A ou W.** Ces rallonges sont conçues pour l'utilisation à l'extérieur et réduisent le risque de choc électrique. S'il y a lieu d'utiliser une rallonge, s'assurer que celle-ci est de calibre suffisamment élevé pour transporter le courant nécessaire au fonctionnement de l'outil. Une rallonge de calibre trop faible pourrait causer une chute de tension qui entraînerait la perte de courant et la surchauffe. Le tableau qui suit indique le calibre approprié selon la longueur de la rallonge et l'intensité indiquée sur la plaque indicatrice. En cas de doute, utiliser le calibre suivant le plus élevé. Plus le numéro de calibre est petit, plus le calibre de la rallonge est élevé.

| Calibre minimal des cordons de rallonge | | | | | |
|--------------------------------------------|---------|----------------------|-----------|------------|------------|
| TensionLongueur totale du cordon en meters | | | | | |
| 120 V | | De 0 à 7 | De 7 à 15 | De 15 à 30 | De 30 à 45 |
| Intensité (A) | | Calibre moyen de fil | | | |
| Au moins | Au plus | | | | |
| 6 | 10 | 18 | 16 | 14 | 12 |

SÉCURITÉ PERSONNELLE

- **Demeurer alerte, prêter attention au travail à effectuer et faire preuve de bons sens pendant l'utilisation d'un outil mécanique. Ne pas utiliser un outil lorsqu'on ressent de la fatigue ou après avoir consommé des drogues, de l'alcool ou des médicaments.** Un moment d'inattention durant l'utilisation d'outils mécaniques peut entraîner de graves blessures.
- **Porter des vêtements appropriés. Ne pas porter des vêtements amples ni des bijoux. Attacher les cheveux longs. Tenir les cheveux, les vêtements et les gants à l'écart des pièces mobiles.** Les vêtements amples, les bijoux et les cheveux longs peuvent être happés par des pièces mobiles. Il faut également se tenir à l'écart des événements qui recouvrent souvent les pièces mobiles.
- **Éviter le démarrage accidentel. S'assurer que l'interrupteur est en position d'arrêt avant de brancher l'outil.** Le fait de transporter un outil en appuyant sur la gâchette ou de le brancher lorsque l'interrupteur se trouve en position de marche peut causer des accidents.
- **Déposer les clés de réglage ou de serrage avant de mettre l'outil sous tension.** Si une clé demeure fixée à une pièce rotative de l'outil, des blessures peuvent survenir.
- **Ne pas tendre le bras trop loin. Il faut demeurer en équilibre en tout temps.** Un bon équilibre permet une meilleure maîtrise de l'outil dans les situations inattendues.
- **Utiliser du matériel de sécurité. Toujours porter des lunettes de protection.** Il faut utiliser, au besoin, un masque antipoussières, des chaussures de sécurité antidérapantes, un casque de sécurité ou des protecteurs d'oreilles.

UTILISATION DES OUTILS ET PRÉCAUTIONS

- **Utiliser des pinces ou un autre moyen pratique de fixer et de soutenir la pièce à travailler sur une plate-forme stable.** Le fait de tenir la pièce avec la main ou de l'appuyer contre le corps ne permet pas de la stabiliser, ce qui risque de causer une perte de maîtrise.
- **Ne pas forcer l'outil. Utiliser l'outil convenant au travail à effectuer.** L'outil adéquat fera le travail de façon plus convenable et sécuritaire s'il est employé au régime pour lequel il a été conçu.
- **Ne pas utiliser l'outil si l'interrupteur ne permet pas de le mettre sous ou hors tension.** Tout outil impossible à commander au moyen de l'interrupteur est dangereux et doit être réparé.
- **Débrancher la fiche de la source d'alimentation avant d'effectuer des réglages, de changer d'accessoire ou de ranger l'outil.** De telles mesures préventives réduisent le risque de mise en marche accidentelle.
- **Ranger les outils hors de la portée des enfants et des autres personnes non qualifiées.** Les outils sont dangereux entre les mains d'utilisateurs non qualifiés.
- **Veiller à entretenir correctement les outils. Affûter et nettoyer les accessoires de coupe.** Des outils bien entretenus, et dont les arêtes sont coupantes, sont moins susceptibles de se coincer et sont plus faciles à manier.
- **Vérifier la présence de pièces mobiles mal alignées ou coincées, de pièces brisées ou de toute autre condition pouvant altérer le fonctionnement de l'outil. Si l'outil est endommagé, il faut le faire réparer avant de l'utiliser.** De nombreux accidents sont causés par des outils mal entretenus.
- **N'utiliser que les accessoires recommandés par le fabricant du modèle.** Des accessoires convenant à un outil peuvent être dangereux lorsqu'on les installe sur un autre outil.

RÉPARATION

- **Seules des personnes qualifiées peuvent réparer les outils.** Une réparation ou un entretien effectué par une personne non qualifiée risque d'entraîner des blessures.

- **Il faut utiliser uniquement des pièces de rechange identiques pour réparer un outil. Suivre les directives figurant dans la section Entretien du présent guide.** L'emploi de pièces inadéquates ou le non-respect des directives d'entretien peut provoquer un choc électrique ou des blessures.

Règles de sécurité supplémentaires relatives aux perceuses rotatives

- **Tenir l'outil par les surfaces de saisie isolées pour les travaux où l'outil de coupe risque de toucher à des fils dissimulés ou au cordon d'alimentation.** Tout contact avec un fil " sous tension " provoquera " l'électrisation " des parties métalliques exposées et l'électrocution de l'utilisateur.
- **Porter des protecteurs d'oreilles quand on fait fonctionner l'outil un long moment.** Une exposition prolongée au bruit élevé peut causer une perte auditive.
- **Porter des lunettes de sécurité ou un dispositif de protection des yeux.** Le martelage et le perçage peuvent faire jaillir des éclats métalliques. La projection de ces particules peut causer des blessures irréremédiables aux yeux.
- **Toujours utiliser la poignée latérale fournie avec l'outil.** Maintenir l'outil fermement en tout temps. Saisir l'outil solidement avec les deux mains pour le faire fonctionner. Une seule main ne peut suffire à maintenir l'outil pendant son fonctionnement et risquerait d'entraîner une perte de maîtrise. Le perçage ou la découpe de matériaux rigides tels que les barres d'armature peut présenter un certain danger.
- **Ne jamais utiliser de ciseaux en modes rotatifs.** Les ciseaux peuvent se bloquer et entraîner une perte de contrôle.
- **Porter des gants pour manipuler les forets et accessoires de la perceuse.** Ceux-ci deviennent chauds pendant le fonctionnement de la perceuse. Le port de gants et des arrêts fréquents réduiront les risques de blessures aux bras et aux mains causées par les vibrations.
- **Garder les gants à distance du foret en rotation pour éviter qu'ils s'y entremêlent, provoquant des blessures.**

- **Éviter de mettre les mains et le corps entre l'outil et le mur ou le montant, etc., pour qu'ils ne soient pas écrasés en cas de blocage soudain du foret.**

⚠ **MISE EN GARDE :** Porter des protecteurs d'oreilles appropriés durant l'utilisation. Selon les conditions et la durée d'utilisation, le bruit émis par ce produit peut causer une perte auditive.

⚠ **AVERTISSEMENT :** Certaines poussières créées par le ponçage, le sciage, le meulage et le forage mécaniques ainsi que d'autres activités de construction contiennent des produits chimiques dont on sait qu'ils causent le cancer, des anomalies congénitales ou d'autres anomalies liées à la reproduction. Parmi ces produits chimiques, citons notamment :

- le plomb des peintures au plomb,
- la silice cristalline provenant des briques, du béton et autres matériaux de maçonnerie, et
- l'arsenic et le chrome provenant du bois traité (arséniate de cuivre et de chrome).

Le risque associé à ces expositions varie selon la fréquence de ces types de travaux. Pour réduire l'exposition aux produits chimiques : travailler dans un local bien ventilé et utiliser du matériel de sécurité approuvé, comme les masques antipoussières spécialement conçus pour filtrer les particules microscopiques.

- **Éviter le contact prolongé avec la poussière provenant du ponçage, du sciage, du meulage et du forage mécaniques ainsi que d'autres activités de construction. Porter des vêtements de protection et laver les parties exposées au savon et à l'eau.** La poussière qui pourrait pénétrer dans la bouche et les yeux ou se déposer sur la peau peut favoriser l'absorption de produits chimiques nocifs.
- L'étiquette apposée sur l'outil peut comprendre les symboles suivants : Voici les symboles et leurs définitions :

| | |
|---------------------------------------------|----------------------------------------|
| V.....volts | Aampères |
| Hz.....hertz | Wwatt |
| minminutes | ~courant alternatif |
| ====courant continu | n ₀régime sans charge |
| ☐Construction de classe II | ⊕borne de mise à la terre |
| ⚠symbole de mise en garde de sécurité | .../min....révolutions par minute |
| BPMpulsations par minute | |

⚠ **AVERTISSEMENT** : Ce produit contient un produit chimique qui, dans l'État de la Californie, est reconnu comme étant susceptible de causer le cancer, d'entraîner des malformations congénitales ou d'être nocif pour le système reproducteur. **Éviter de respirer les vapeurs et les poussières et se laver les mains après utilisation.**

Poignée latérale

⚠ **MISE EN GARDE** : Tenir la poignée latérale et le corps de l'outil fermement avec les deux mains pour bien assujettir l'outil au démarrage et pendant son fonctionnement.

Une poignée latérale est fournie avec cette perceuse rotative. Elle s'enclenche sur le devant du carter d'engrenages (voir la Figure 1) et pivote sur 360°, pour être tenue avec la main gauche ou droite. Pour serrer la poignée latérale, tourner son anneau de plastique noir en sens horaire ; pour la desserrer, le tourner en sens antihoraire.

Interrupteur (Fig. 2)

Pour faire fonctionner la perceuse rotative, enfoncer la gâchette (A). Pour l'arrêter, relâcher la gâchette.

FIGURE 1

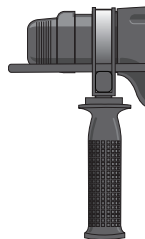
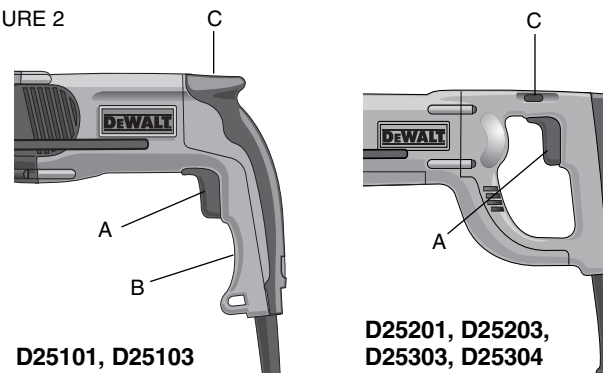

FIGURE 2



BOUTON DE BLOCAGE (D25101, D25103 SEULEMENT)

Pour verrouiller la gâchette en position de marche afin que la perceuse fonctionne en continu, enfoncer la gâchette et pousser le **bouton de verrouillage** (B) vers le haut. La perceuse fonctionne en continu. Pour arrêter la perceuse dont la gâchette est verrouillée, il suffit d'appuyer sur cette dernière et de la relâcher. Chaque fois qu'on utilise l'outil, s'assurer que le bouton de verrouillage fonctionne bien. Ne pas verrouiller la gâchette pour le perçage manuel, car on risque de devoir relâcher rapidement la gâchette si le foret se coince dans un trou. Le bouton de verrouillage doit être utilisé seulement quand la perceuse rotative est fixée à une perceuse à colonne ou autrement maintenue en place.

⚠ **MISE EN GARDE** : S'assurer que le mécanisme de verrouillage est relâché avant de débrancher la prise du bloc d'alimentation. Si on omet de le faire, la perceuse risque de se mettre en marche sitôt branchée par la suite, au risque de causer des dommages ou des blessures.

GÂCHETTE À VITESSE VARIABLE

La **gâchette à vitesse variable** (A) permet de réguler la vitesse de rotation. Plus on l'enfonce, plus la vitesse augmente.

NOTA : Utiliser les basses vitesses pour entamer un trou sans pointeau, pour percer le métal, les plastiques ou les céramiques ou pour poser des vis. Les hautes vitesses conviennent mieux au perçage de la maçonnerie.

LEVIER D'INVERSION

Le **levier d'inversion** sert à inverser la rotation de la perceuse pour enlever des vis ou dégager des forets coincés. Il se trouve sous la gâchette (voir la Figure 2).

D25101, D25103

Pour inverser la rotation, arrêter la perceuse et placer le levier d'inversion (C) de manière que sa flèche jaune pointe vers l'arrière (en tenant la perceuse en position d'utilisation).

Pour inverser de nouveau la rotation, arrêter la perceuse et placer le levier d'inversion (C) de manière que sa flèche jaune pointe vers l'avant (en tenant la perceuse en position d'utilisation).

D25201, D25203, D25303, D25304

Pour inverser la rotation, arrêter la perceuse et placer le levier d'inversion de manière que sa flèche jaune pointant vers l'arrière apparaisse.

Pour inverser de nouveau la rotation, arrêter la perceuse et placer le levier d'inversion de manière que sa flèche jaune pointant vers l'avant apparaisse.

⚠ **MISE EN GARDE :** En inversant la rotation pour dégager un foret coincé, on doit s'attendre à une forte résistance à la rotation.

Sélecteur de mode - D25103, D25203, D25303, D25304 (Fig. 3)

⚠ **MISE EN GARDE :** Attendre l'arrêt complet de l'outil avant de tourner le sélecteur de mode. On risque sinon de l'endommager.

MODE PERÇAGE SEULEMENT

Pour régler l'outil en mode perçage seulement, enfoncer le bouton (D) et tourner le disque jusqu'à ce que la flèche jaune pointe sur le symbole correspondant tel qu'illustré. Utiliser le mode perçage seulement pour le bois, le métal et les plastiques.

MODE MARTELAGÉ-PERÇAGE

Pour régler l'outil en mode martelage-perçage, enfoncer le bouton et tourner le disque jusqu'à ce que la flèche jaune pointe sur le symbole correspondant tel qu'illustré. Utiliser ce mode pour le perçage de la maçonnerie.

ROTATION DU CISEAU

Pour la rotation manuelle du ciseau, enfoncer le bouton et tourner le disque jusqu'à ce que la flèche jaune pointe sur le symbole correspondant tel qu'illustré.

MODE MARTELAGÉ SEULEMENT

Pour un burinage léger, enfoncer le bouton et tourner le disque jusqu'à ce que la flèche jaune pointe sur le symbole correspondant tel qu'illustré.

NOTA : La flèche jaune du sélecteur de mode DOIT toujours pointer vers un ou l'autre des symboles. Il n'y a pas de position intermédiaire entre ces modes.

Mandrin SDS (Fig. 4)

Pour mettre un foret, insérer sa queue d'environ 3/4 po dans le mandrin. Enfoncer et tourner le foret jusqu'à ce qu'il bloque. Le foret est fermement retenu.

Pour sortir le foret, tirer sur le manchon (D) et retirer le foret.

FIGURE 3

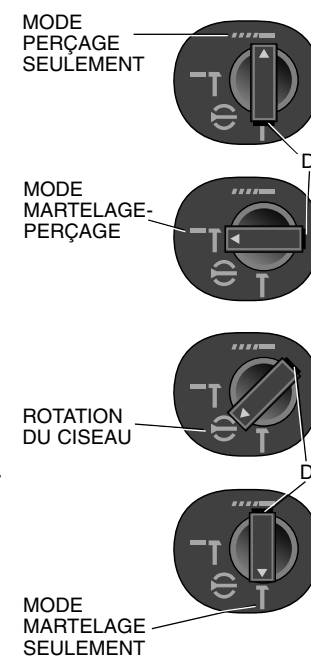

Fonctionnement

PERÇAGE

1. Toujours débrancher la perceuse avant de mettre ou de remplacer des forets ou des accessoires.
2. N'employer que des forets bien affûtés. Pour le BOIS, utiliser des forets hélicoïdaux, des forets à trois pointes, des forets de tarière à moteur ou des scies à trous. Pour les MÉTAUX, utiliser des forets hélicoïdaux en acier ou des scies à trous. Pour la MAÇONNERIE (brique, béton, blocs de béton, etc.), utiliser des forets à pointe au carbure convenant au perçage par percussion. S'assurer que le matériau à percer est retenu ou fixé solidement. Si le matériau est mince, l'appuyer sur un bloc de bois pour éviter de l'endommager.
3. Toujours exercer une pression rectiligne par rapport au foret. Exercer suffisamment de pression pour faire mordre le foret, mais ne pas appuyer à l'excès pour éviter de bloquer le moteur ou de faire dévier le foret.
4. Tenir l'outil fermement pour contrôler le mouvement de torsion de la perceuse.
5. SI LA PERCEUSE SE BLOQUE, le problème est généralement attribuable à une surcharge ou à une mauvaise utilisation. RELÂCHER IMMÉDIATEMENT L'INTERRUPTEUR, retirer le foret du trou percé et déterminer la cause du blocage. NE PAS APPUYER DE FAÇON RÉPÉTÉE SUR L'INTERRUPTEUR POUR TENTER DE SUPPRIMER LE BLOCAGE CAR CETTE PRATIQUE PEUT ENDOMMAGER LA PERCEUSE.
6. Pour réduire les risques de blocage lorsque l'outil tente de traverser le matériau, réduire la pression exercée sur la perceuse afin que le foret perce lentement la dernière partie du trou.
7. Faire tourner la perceuse pour retirer le foret du trou percé. Cela empêche le foret de se coincer.
8. Dans le cas des perceuses à vitesse variable, il n'est pas nécessaire de marquer au pointeau le centre du trou à percer. Débuter à basse vitesse pour amorcer le trou, puis accélérer en

enfonçant davantage l'interrupteur lorsque le trou est suffisamment profond pour empêcher le foret de sortir.

MANDRIN SDS ET MANDRIN AUTO-SERRANT À TROIS MORS AMOVIBLES (D25304 SEULEMENT)

La perceuse D25304 est pourvue d'un mandrin SDS à changement rapide et d'un mandrin auto-serrant à trois mors amovibles. Le mécanisme de martelage ne fonctionne pas quand on utilise le mandrin auto-serrant à trois mors.

Les mandrins SDS et à auto-serrant à trois mors s'enlèvent facilement; il suffit d'en tourner le collet (E) à la position de déverrouillage (F) pour les dégager (Fig. 4).

Les mandrins SDS et auto-serrant à trois mors s'installent facilement; il suffit de faire glisser le mandrin sur la broche de la perceuse et de tourner le collet jusqu'à sa position de blocage (G). On entend un " clic " quand le mandrin est bien en place.

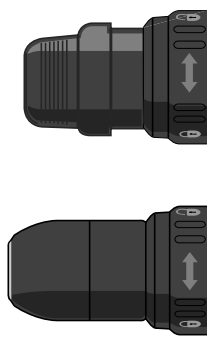

PERÇAGE DU MÉTAL (D25103, D25203, D25303, D25304)

On doit utiliser un mandrin SDS avec adaptateur à tige cylindrique. S'assurer que la perceuse est en mode perçage seulement. (Les perceuses D25101 et D25201 n'ont pas de mode perçage seulement.) Commencer à percer à basse vitesse et augmenter jusqu'à pleine puissance tout en appuyant fermement sur l'outil. Une émission de particules métalliques régulière indique que la vitesse est appropriée. Pour percer des métaux, utiliser un lubrifiant de coupe. Cette consigne ne s'applique pas à la fonte ni au laiton, qui doivent être percés à sec. Les meilleurs lubrifiants sont l'huile de coupe sulfurée et l'huile de saindoux; la graisse de bacon peut également faire l'affaire.

NOTA : Pour percer des trous de grands diamètres (5/16 de po à 1/2 po) dans l'acier, il est préférable de faire d'abord un avant-trou (5/32 à 3/16 de po).

Français

PERÇAGE DU BOIS (D25103, D25203, D25303, D25304)

On doit utiliser un mandrin SDS avec adaptateur à tige cylindrique. S'assurer que la perceuse est en mode perçage seulement. (Les perceuses D25101 et D25201 n'ont pas de mode perçage seulement.) Commencer à percer à basse vitesse et augmenter jusqu'à pleine puissance tout en appuyant fermement sur l'outil. Le bois peut être percé à l'aide des mêmes forets hélicoïdaux utilisés pour les métaux. Ce type de foret peut surchauffer s'il n'est pas retiré fréquemment du trou afin de dégager les copeaux des goujures. Pour les trous plus grands, utiliser des forets à trois pointes, des forets de tarière à moteur ou des scies à trou. Si le bois est susceptible de faire des éclats, placer un bloc de bois à l'arrière.

PERÇAGE DE LA MAÇONNERIE

Pour percer de la maçonnerie, utiliser des forets à pointe au carbure convenant au perçage par percussion et s'assurer qu'ils sont bien affûtés. Exercer une pression ferme et constante sur l'outil pour un meilleur résultat. Une émission de poussière régulière indique que la vitesse est appropriée.

Tige de profondeur**RÉGLAGE DE LA TIGE DE PROFONDEUR**

1. Enfoncer le bouton de la poignée latérale et le tenir enfoncé.
2. Déplacer la tige pour que la distance entre son extrémité et celle du foret corresponde à la profondeur de perçage désirée.
3. Relâcher le bouton pour coincer la tige.

Pour le perçage avec la tige de profondeur, arrêter quand son extrémité atteint la surface du matériau.

Entretien**NETTOYAGE ET LUBRIFICATION**

N'utiliser rien d'autre qu'un linge humide avec du savon doux pour nettoyer l'outil. Empêcher tout liquide de s'écouler à l'intérieur de l'outil; ne jamais plonger une partie de l'outil dans un liquide. L'outil comporte

des roulements à lubrification automatique ; la lubrification périodique n'est donc pas nécessaire. Si un entretien de l'outil s'avérait toutefois nécessaire, le confier à un centre de service autorisé.

Accessoires

⚠ **MISE EN GARDE** : Pour manipuler des accessoires après utilisation, porter des gants de travail. Les accessoires risquent d'être chauds et de brûler la peau.

Des accessoires recommandés pour l'utilisation avec l'outil sont disponibles à un coût supplémentaire auprès du détaillant ou du centre de service autorisé local.

⚠ **MISE EN GARDE** : Il peut être dangereux d'utiliser des accessoires autres que ceux recommandés.

CAPACITÉS MAXIMALES RECOMMANDÉES

| | D25101 D25201 | D25103, D25203 D25303, D25304 |
|--------------------------|------------------|----------------------------------|
| MAÇONNERIE | 1 po | 1 po |
| ACIER | S/O | 1/2 po |
| BOIS | S/O | 1 1/2 po |
| CAPACITÉ OPTIMALE | | |
| MAÇONNERIE | 5/32 à 5/8 de po | 5/32 - 5/8 po |

Réparations

Pour assurer la SÉCURITÉ et la FIABILITÉ du produit, les centres de service autorisés ou autres services de réparation compétents doivent effectuer les réparations, l'entretien et le réglage (y compris l'inspection et le remplacement des balais) en utilisant toujours des pièces de rechange identiques.

Garantie complète

Les outils industriels à service intensif DEWALT sont garantis pour un an à compter de la date d'achat. Nous réparerons sans frais toute défektivité causée par des défauts de matériaux ou de fabrication. Pour obtenir de plus amples renseignements sur les réparations couvertes par la garantie, composer le 1 800 4-DEWALT. La présente

garantie ne s'applique pas aux accessoires ni aux dommages causés à la suite de réparations effectuées ou tentées par des personnes non qualifiées. Cette garantie confère des droits juridiques particuliers ainsi que d'autres droits selon les États ou les provinces. Outre la présente garantie, les outils DeWALT sont couverts par notre :

GARANTIE SANS RISQUE DE 30 JOURS.

Si le rendement de cet outil industriel à service intensif DeWALT ne donne pas entière satisfaction, il suffit de le retourner au vendeur participant dans les 30 jours pour obtenir un remboursement intégral. Retourner l'outil et tous ses accessoires en port payé. Une preuve d'achat peut être exigée.

REMPLACEMENT GRATUIT DES ÉTIQUETTES D'AVERTISSEMENT:

Si les étiquettes d'avertissement deviennent illisibles ou sont perdues, composer le 1 800 4- DeWALT pour les remplacer sans frais.

SI TIENE ALGUNA PREGUNTA O DESEA HACER ALGÚN COMENTARIO SOBRE ESTA O CUALQUIER OTRA HERRAMIENTA DE WALT, MARQUE EL NÚMERO DE LLAMADA GRATUITA: **1-800-4-DEWALT (1-800-433-9258)**

Instrucciones de seguridad generales

⚠ ADVERTENCIA: LEA TODAS LAS INSTRUCCIONES HASTA COMPRENDERLAS. No ajustarse a las instrucciones siguientes puede ser causa de choque eléctrico, incendio o lesiones graves.

CONSERVE ESTAS INSTRUCCIONES

ÁREA DE TRABAJO

- **Mantenga el área de trabajo limpia y bien iluminada.** Las bancadas desordenadas y las zonas oscuras propician los accidentes.
- **No opere herramientas eléctricas en atmósferas explosivas, como en presencia de líquidos, gases o polvos inflamables.** Las herramientas eléctricas producen chispas que pueden originar la ignición del polvo o los vapores.
- **Mientras opere una herramienta eléctrica, mantenga lejos a los observadores, niños y visitantes.** Las distracciones pueden ocasionar que pierda el control.

SEGURIDAD ELÉCTRICA

- **Las herramientas con toma de tierra deben conectarse a un enchufe apropiadamente instalado y con conexión a tierra, de acuerdo con todas las normas y ordenanzas jurídicas. No quite la pata de conexión a tierra ni realice ninguna modificación en la clavija. No emplee adaptadores para clavijas. Si tiene alguna duda acerca de si el enchufe está correctamente conectado a tierra, consulte a un electricista cualificado. Si la herramienta presentase disfunciones eléctricas o averías, la toma de tierra ofrece una vía de baja resistencia que garantiza la seguridad del usuario. Aplicable sólo a herramientas de Clase I (con toma de tierra).**

- **Las herramientas con doble aislamiento están equipadas con una clavija polarizada (una pata es más ancha que la otra). Estas clavijas sólo encajan de una forma en los enchufes polarizados. Si la clavija no se acopla al contacto, invírtala. Si aún así no se ajusta, comuníquese con un electricista cualificado para que instale un enchufe polarizado apropiado. Nunca cambie la clavija. El doble aislamiento elimina la necesidad de cables con tres hilos y sistemas de suministro eléctrico con conexión a tierra. Aplicable sólo a herramientas de Clase II (con doble aislamiento).**
- **Evite el contacto del cuerpo con superficies conectadas a tierra, tales como tuberías, radiadores, registros y refrigeradores.** El riesgo de choque eléctrico aumenta si su cuerpo hace tierra.
- **No exponga las herramientas eléctricas a la lluvia o a condiciones de mucha humedad.** Si entra agua en una herramienta eléctrica, aumenta el riesgo de choque eléctrico. Los demás líquidos, como el sudor, comportan el mismo riesgo.
- **No maltrate el cable. Nunca tome el cable para transportar la herramienta ni para desconectarla del enchufe. Mantenga el cable alejado de las fuentes de calor, el aceite, las orillas afiladas o las piezas en movimiento. Cambie inmediatamente los cables dañados.** Los cables dañados aumentan el peligro de choque eléctrico.
- **Cuando opere una herramienta eléctrica a la intemperie, utilice una extensión marcada "W-A" o "W".** Estas extensiones están clasificadas para uso a la intemperie y para reducir el riesgo de choque eléctrico. Al usar una extensión, asegúrese de que sea bastante resistente para llevar la corriente que su producto requerirá. Una extensión de calibre insuficiente causará una caída en la línea de voltaje dando por resultado la pérdida de energía y un sobrecalentamiento. La tabla siguiente muestra el tamaño correcto para utilizar dependiendo de la longitud de la extensión y del amperaje de la placa de identificación. En caso de duda, utilice el de mayor calibre. Cuanto más pequeño es el número del calibre, más resistente es la extensión.

| Calibre mínimo para cordones de extensión | | | | |
|-------------------------------------------|-------------------------------------|------------------------|-----------|-----------|
| Volts | Longitud total del cordón en metros | | | |
| 120V | 0-7,6 | 7,6-15,2 | 15,2-30,4 | 30,4-45,7 |
| Amperaje | | | | |
| Más de | No más de | Calibre del cordón AWG | | |
| 6 | 10 | 18 | 16 | 14 |
| | | | | 12 |

SEGURIDAD PERSONAL

- **Al utilizar una herramienta eléctrica, esté atento, concéntrese en lo que hace y aplique el sentido común. No utilice la herramienta si se encuentra fatigado o bajo la influencia de drogas, alcohol o fármacos.** Mientras se utilizan herramientas eléctricas, basta un instante de distracción para sufrir lesiones graves.
- **Lleve ropa adecuada. No utilice ropa suelta ni joyas. Recójase el cabello largo. Mantenga el cabello, la ropa y los guantes apartados de las piezas en movimiento.** Las partes móviles pueden atrapar las prendas de vestir sueltas, las joyas y el cabello. Los orificios de ventilación suelen cubrir piezas en movimiento, por lo que también se deben evitar.
- **Evite puestas en marcha accidentales. Asegúrese de que el interruptor esté apagado antes de enchufar la máquina.** Transportar las herramientas con el dedo sobre el interruptor o enchufarlas con el interruptor encendido favorece los accidentes.
- **Antes de poner en marcha la herramienta, retire las llaves de ajuste.** Una llave que se deje en una pieza giratoria de la herramienta puede provocar lesiones.
- **No ponga en peligro su estabilidad. Manténgase siempre bien apoyado y equilibrado.** Un buen apoyo y equilibrio permiten controlar mejor la herramienta si se produce algún imprevisto.
- **Utilice el equipo de seguridad. Lleve siempre lentes protectores.** Cuando sea adecuado, también se debe usar mascarilla antipolvo, zapatos de suela antideslizante, casco o protectores auditivos.

USO Y CUIDADOS DE LA HERRAMIENTA

- **Utilice abrazaderas u otro elemento adecuado para sujetar y apoyar la pieza de trabajo en una plataforma estable.** Sujetar la pieza con la mano o contra el cuerpo es inestable y facilita la pérdida de control.
- **No fuerce la herramienta. Utilice la herramienta correcta para cada aplicación.** La herramienta correcta hace el trabajo mejor y más seguro dentro del rango para el que se ha diseñado.
- **No utilice la herramienta si el interruptor no la enciende y apaga.** Cualquier herramienta que no pueda controlarse con el interruptor es peligrosa y se debe reparar.
- **Desconecte la clavija del enchufe antes de proceder a cualquier ajuste, cambiar un accesorio o guardar la herramienta.** Estas medidas de seguridad preventiva reducen el riesgo de poner en marcha la herramienta accidentalmente.
- **Cuando no las utilice, guarde las herramientas fuera del alcance de los niños y de otras personas no capacitada.** Las herramientas son peligrosas en manos de usuarios no capacitados.
- **Cuide las herramientas. Conserve las herramientas de corte afiladas y limpias.** Unas herramientas adecuadamente cuidadas y con los bordes de corte afilados se deforman menos y son más fáciles de controlar.
- **Compruebe si las piezas móviles se desalinean o deforman, si hay alguna pieza rota y cualquier otra circunstancia que pueda afectar la operación de la herramienta. Si la herramienta está dañada, hágala reparar antes de usarla.** Muchos accidentes los provocan unas herramientas mal cuidadas.
- **Utilice únicamente los accesorios que el fabricante recomienda para su modelo.** Un mismo accesorio puede ser adecuado para una herramienta, pero peligroso si se usa en otra.

SERVICIO

- **El servicio a la herramienta sólo debe realizarlo personal cualificado.** El servicio o mantenimiento realizados por personal no cualificado puede dar como resultado un riesgo de lesiones.
- **Al proceder al mantenimiento de una herramienta, utilice únicamente refacciones idénticas. Siga las instrucciones de la sección “Mantenimiento” de este manual.** La utilización de piezas no autorizadas o no respetar las Instrucciones de mantenimiento puede suponer un peligro de choque eléctrico o de lesiones.

Instrucciones específicas de seguridad adicionales para los rotomartillos

- **Sujete la herramienta por las superficies aislantes si lleva a cabo una operación en que la herramienta puede tocar un conductor oculto o su propio cable.** El contacto con un conductor activo provocará que las piezas metálicas de la herramienta conduzcan electricidad y que el operador reciba una descarga eléctrica.
- **Use protectores auditivos cuando utilice la herramienta por períodos prolongados.** La exposición prolongada a ruidos de alta intensidad puede causar pérdida auditiva.
- **Lleve lentes de seguridad u otra protección ocular.** Las operaciones de taladrado y martilleo provocan la expulsión de virutas. Las partículas despedidas pueden provocar lesiones irreversibles en los ojos.
- **Siempre use la agarradera lateral suministrada con la herramienta.** Mantenga siempre la herramienta bien sujeta. No opere la herramienta si no puede sujetarla con ambas manos. Operar esta herramienta con una sola mano provocaría una pérdida de control. Atravesar o topar con materiales duros, tales como un refuerzo posterior, también podría resultar peligroso.
- **No utilice brocas en ninguna de las modalidades de rotación.** Las brocas pueden ocasionar una pérdida de control.
- **Lleve guantes cuando manipule brocas y herramientas del martillo.** Las brocas y las herramientas del martillo se recalientan

durante la operación. Llevar guantes y descansar con frecuencia reduce el riesgo de lesiones en brazos y manos debidas a las vibraciones.

- **Mantenga los guantes alejados de las brocas en movimiento para evitar que se enreden en ellas y provoquen lesiones.**
- **Impida que las manos y el cuerpo queden situados entre la herramienta y un muro, poste, etc.,** para evitar que la herramienta lo atrape si ésta gira de improviso con la broca puesta.

⚠ **PRECAUCIÓN: Utilice una protección auditiva apropiada durante el uso.** En determinadas condiciones y con utilizaciones prolongadas, el ruido generado por este producto puede favorecer la pérdida de audición.

⚠ **ADVERTENCIA: Parte del polvo generado al lijar, serrar, esmerilar o taladrar, así como al realizar otras actividades del sector de la construcción, contienen productos químicos que pueden producir cáncer, defectos congénitos u otras afecciones reproductivas. Ejemplos de esas sustancias químicas son:**

- plomo procedente de pinturas basadas en plomo,
- óxido de silicio cristalino procedente de ladrillos, cemento y otros productos de mampostería y
- arsénico y cromo procedentes de madera tratada químicamente (CCA).

El peligro derivado de estas exposiciones que usted enfrente varía en función de la frecuencia con que se realice este tipo de trabajo. Para reducir la exposición a esas sustancias químicas: trabaje en una zona bien ventilada y llevando equipos de seguridad aprobados, como mascarillas antipolvo especialmente diseñadas para filtrar partículas microscópicas.

- **Evite el contacto prolongado con el polvo procedente del lijado, serrado, esmerilado y taladrado eléctricos, así como de otras actividades del sector de la construcción. Vista ropas protectoras y lave las áreas de la piel expuestas con agua y jabón.** Si permite que el polvo se introduzca en la boca u ojos o quede sobre la piel, puede favorecer la absorción de productos químicos peligrosos.

- La etiqueta de la herramienta puede incluir los símbolos siguientes:
A continuación se indican los símbolos y sus definiciones:

| | |
|---------------------------------|-----------------------------------------|
| V.....volts | Aamperes |
| Hz.....hertz | Wwatts |
| minminutos | ~corriente alterna |
| ====corriente directa | n _ovelocidad sin carga |
| ▣construcción de Clase II | .../minrevoluciones por minuto |
| BPMgolpes por minuto | |

⚠ **ADVERTENCIA:** La utilización de este producto lo expondrá a sustancias química que en el Estado de California se consideran causantes de cáncer, defectos congénitos y otros daños reproductivos. Evite la inhalación de vapores y polvo y lávese las manos después de la utilización.

Agarradera lateral

⚠ **PRECAUCIÓN:** Sujete firmemente con ambas manos la agarradera lateral y el cuerpo de la herramienta para mantener el control de ésta en el arranque y durante la utilización.

Con este rotomartillo se suministra una agarradera lateral. Se sujeta en la parte frontal de la caja de engranajes, como se muestra en la Figura 1, y se puede girar 360° para permitir el uso con la mano izquierda o derecha. La agarradera lateral puede apretarse girando a la derecha la pieza de plástico negra de la agarradera, y soltarse girando a la izquierda dicha pieza.

FIGURE 1

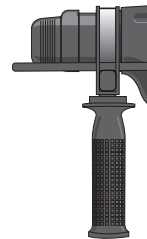

Interruptor (Fig. 2)

Para encender el rotomartillo, presione el interruptor de gatillo (A).
Para detener el rotomartillo, suelte el interruptor.

FIGURE 2

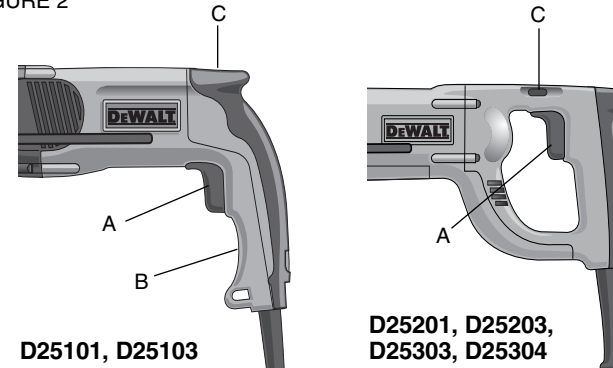

BOTÓN DEL SEGURO (SÓLO D25101, D25103)

Para dejar fijo el interruptor de gatillo en la posición de encendido (ON), en caso de operación continua, presione el interruptor de gatillo y deslice el **botón del seguro** (B). La herramienta continuará en funcionamiento.

Para apagar la herramienta desde la posición de encendido, pulse y suelte el gatillo una vez. Asegúrese de que el mecanismo de liberación del seguro se mueva con normalidad cada vez que desee usar la herramienta.

No fije el interruptor en la posición de encendido cuando taladre a mano, para así poder soltarlo en caso de que la broca se atasque en el orificio. Solamente se debe usar el botón del seguro si el rotomartillo se encuentra montado en una base de soporte vertical o de algún otro tipo.

⚠ **PRECAUCIÓN:** Suelte el mecanismo de trabado antes de desconectar la clavija de la toma de corriente. Si no lo hace, el rotomartillo se encenderá cuando vuelva a conectarlo, con el posible riesgo de daños o lesiones.

GATILLO DE VELOCIDAD VARIABLE

El **interruptor de gatillo de velocidad variable** (A) permite controlar la velocidad. Cuanto más fuerte se pulse el interruptor de gatillo, mayor será la velocidad de taladrado.

NOTA: Utilice velocidades bajas para iniciar la perforación sin haber marcado un punto de centrado, para taladrar en metal, plástico o cerámica y para atornillar y desatornillar. Las velocidades altas son preferibles para obtener la máxima eficacia en la perforación de mamposterías.

PALANCA DE REVERSA

La **palanca de reversa** se usa para invertir la marcha del rotomartillo con el fin de sacar tornillos o desatascar brocas. Se encuentra situada encima del interruptor de gatillo, como se muestra en la Figura 2.

D25101, D25103

Para invertir la marcha del rotomartillo, apáguelo y mueva la palanca de reversa (C) de forma que la flecha amarilla apunte hacia atrás (sujetando el taladro en la posición de operación).

Para operar la unidad hacia delante, apague el rotomartillo y mueva la palanca de reversa de forma que la flecha amarilla apunte hacia delante (sujetando el taladro en la posición de operación).

D25201, D25203, D25303, D25304

Para invertir la marcha del rotomartillo, apáguelo y mueva la palanca de reversa de forma que la flecha amarilla apunte hacia atrás.

Para operar la unidad hacia delante, apague el rotomartillo y mueva la palanca de reversa de forma que la flecha amarilla apunte hacia delante.

⚠ PRECAUCIÓN: Cuando invierta la marcha para desatascar brocas, esté preparado para el fuerte par reactivo que se producirá.

Selector de modo - D25103, D25203, D25303, D25304 (Fig. 3)

⚠ PRECAUCION: La herramienta debe estar completamente parada antes de activar el botón del actuador de modo, a fin de evitar daños a la herramienta.

MODO DE SÓLO TALADRADO

Para utilizar el modo de sólo taladrado, presione el botón (D) y gire el selector de manera que la flecha amarilla apunte al correspondiente símbolo, tal como se muestra. Utilice el modo de sólo taladrado en madera, metal y plástico.

MODO MARTILLO/TALADRADO

Para utilizar el modo de martillo/taladrado, presione el botón y gire el selector de manera que la flecha amarilla apunte al correspondiente símbolo, tal como se muestra. Use este modo para perforar mamposterías.

ROTACIÓN DE LA BROCA

Para girar manualmente la broca, presione el botón y gire el selector de manera que la flecha amarilla apunte al correspondiente símbolo, tal como se muestra.

MODO DE SÓLO MARTILLO

Para cincelado suaves, presione el botón y gire el selector de manera que la flecha amarilla apunte al correspondiente símbolo, tal como se muestra.

NOTA: La flecha amarilla del selector de modo DEBE estar siempre alineada con alguno de los símbolos. No hay posiciones de operación entre ellos.

FIGURA 3

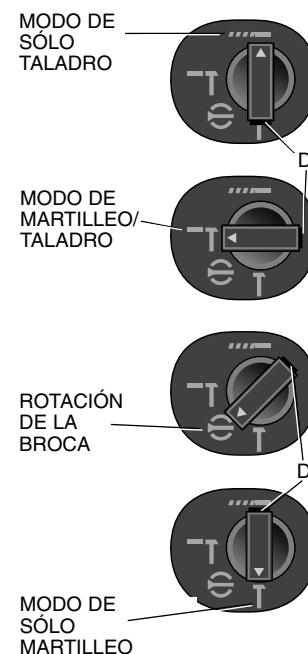

Broquero SDS (Fig. 4)

Al colocar la broca, insértela aproximadamente 3/4" en el broquero. Empuje y gire la broca hasta que encaje en la posición correcta. La broca quedará firmemente ajustada.

Para soltar la broca, tire hacia atrás del manguito (D) y retírela.

Funcionamiento

TALADRADO

1. Siempre desconecte el taladro cuando instale o cambie brocas o accesorios.
2. Utilice exclusivamente brocas afiladas. Para MADERA, utilice brocas helicoidales, brocas de horquilla, brocas de berbiquí o brocas de sierra. Para METAL, utilice brocas helicoidales de acero o brocas de sierra. Para MAMPOSTERÍA, como ladrillos, cemento, bloques de hormigón, etc., utilice brocas con punta de carburo de tungsteno para taladrado con percusión. Ancle firmemente el material que se debe taladrar. Si va a perforar un material delgado, utilice un bloque de madera como "respaldo" para evitar dañarlo.
3. Aplique presión al taladro en línea recta con la broca. Haga suficiente presión para que la broca siga perforando, pero no tanta como para que el motor se atasque o la broca se desvíe.
4. Sujete el taladro firmemente para controlar la fuerza de torsión de la broca.
5. SI EL TALADRO SE ATASCA, esto probablemente se deba a una sobrecarga o a un uso incorrecto. SUELTE EL GATILLO DE INMEDIATO, retire la broca de la pieza de trabajo y determine la causa del atascamiento. NO APRIETE EL GATILLO PARA INTENTAR DESATASCAR LA BROCA, YA QUE SE PODRÍA DAÑAR EL TALADRO.
6. Para evitar que se atasque el taladro o que atraviese el material, reduzca la presión y deje ir suavemente la broca hacia el final del orificio.
7. Haga funcionar el motor al retirar la broca del interior del orificio; de esta forma evitará que se atasque.

8. Con los taladros de velocidad variable no hay necesidad de hacer una marca de centrado. Utilice una velocidad baja para comenzar el orificio y acelere, presionando más el gatillo, cuando el orificio tenga la profundidad suficiente para evitar que la broca se salga.

BROQUERO SDS Y BROQUERO SIN LLAVE DE TRES QUIJADAS, SEPARABLES (SÓLO D25304)

El D25304 está equipado con un broquero separable SDS de cambio rápido y con un broquero separable sin llave de tres quijadas. Cuando se utiliza el broquero sin llave de tres quijadas, no funciona el mecanismo de martilleo.

El broquero sin llave de tres quijadas y el SDS se pueden retirar fácilmente girando el collar (E) hasta la posición de desbloqueo (F) para aflojarlos (Fig. 4).

El broquero sin llave de tres quijadas y el SDS se pueden fijar fácilmente insertándolos en el eje de la herramienta y girando el collar hasta la posición de bloqueo (G).

El broquero hará un clic cuando esté correctamente instalado.

TALADRADO EN METAL (D25103, D25203, D25303, D25304)

Se necesita un broquero adaptador SDS de punta redonda. Compruebe que la herramienta esté en modo de sólo taladrado. (Los modelos D25101 y D25201 no disponen de modo de sólo taladrado.) Inicie la perforación a baja velocidad y vaya aumentándola hasta la máxima potencia mientras aplica presión firme en la herramienta. El flujo uniforme y suave de virutas indica que se taladra a la velocidad adecuada. Emplee un lubricante para corte cuando taladre en metales. Las excepciones son el hierro colado y el latón, que se deben taladrar en seco. Los lubricantes que mejor funcionan son el aceite sulfúrico y la manteca.

FIGURA 4

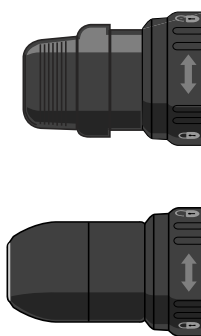

NOTA: los orificios grandes en acero (de 5/16" a 1/2") se pueden hacer con mayor facilidad si se taladra primero un orificio piloto (de 5/32" a 3/16").

TALADRADO EN MADERA (D25103, D25203, D25303, D25304)

Se necesita un broquero adaptador SDS de punta redonda. Compruebe que la herramienta esté en modo de sólo taladrado. (Los modelos D25101 y D25201 no disponen de modo de sólo taladrado.) Inicie la perforación a baja velocidad y vaya aumentándola hasta la máxima potencia mientras aplica presión firme en la herramienta. Se puede taladrar la madera con las mismas brocas helicoidales que se utilizan para el metal. Estas brocas pueden sobrecalentarse a menos que se saquen con frecuencia para limpiarlas de virutas. Para agujeros más grandes, utilice brocas de horquilla, brocas de berbiquí o brocas de sierra. Los trabajos susceptibles de astillarse deben respaldarse con un bloque de madera.

TALADRADO EN MAMPOSTERÍA

Cuando taladre en mampostería, utilice brocas SDS afiladas, con punta de carburo de tungsteno, clasificadas para percusión. Aplique una fuerza constante y firme en la herramienta para taladrar con mayor efectividad. El flujo uniforme y suave de virutas indica que se taladra a la velocidad adecuada.

Varilla de profundidad

AJUSTE DE LA VARILLA DE PROFUNDIDAD

1. Mantenga presionado el botón de la agarradera lateral.
2. Mueva la varilla de forma que la distancia entre el final de ésta y el final de la broca sea igual a la profundidad de taladrado deseada.
3. Suelte el botón para fijar la varilla en su posición.

Cuando utilice la varilla de profundidad, deténgase cuando el extremo de ésta alcance la superficie del material.

Mantenimiento

LIMPIEZA Y LUBRICACIÓN

Solamente utilice jabón suave y un trapo húmedo para limpiar la herramienta. No permita que ningún líquido se introduzca en la herramienta; no sumerja ninguna parte de la herramienta en un líquido. La herramienta incorpora cojinetes autolubrificantes, por lo que no requiere lubricación periódica. En el remoto caso de que su herramienta llegue a requerir servicio, llévela a un centro de servicio autorizado.

Accesorios

⚠ **PRECAUCIÓN:** Cuando deba manipular los accesorios después de utilizarlos, lleve guantes de trabajo. Dichos accesorios podrían estar calientes y producir quemaduras cutáneas.

Los accesorios recomendados para su herramienta están disponibles con un cargo adicional en su distribuidor o centro de servicio local.

⚠ **PRECAUCIÓN:** La utilización de accesorios no recomendados puede resultar peligrosa.

CAPACIDADES MAXIMAS RECOMENDADAS

| | D25101 D25201 | D25103, D25203 D25303, D25304 |
|-------------------------|--------------------------|------------------------------------------|
| MAMPOSTERIA | 1" | 1" |
| ACERO | N/D | 1/2" |
| MADERA | N/D | 1 1/2" |
| CAPACIDAD OPTIMA | | |
| MAMPOSTERIA | 5/32"-5/8" | 5/32"-5/8" |

Reparaciones

Para garantizar la SEGURIDAD y la CONFIABILIDAD, deberán hacerse reparaciones, mantenimiento y ajustes de esta herramienta en los centros autorizados de servicio DeWALT u otras organizaciones autorizadas. Estas organizaciones prestan servicio a las herramientas DeWALT y emplean siempre refacciones legítimas DeWALT.

Póliza de Garantía

IDENTIFICACIÓN DEL PRODUCTO:

Sello o firma del Distribuidor.

Nombre del producto: _____ Mod./Cat.: _____

Marca: _____ Núm. de serie: _____

(Datos para ser llenados por el distribuidor)

Fecha de compra y/o entrega del producto: _____

Nombre y domicilio del distribuidor donde se adquirió el producto: _____

Este producto está garantizado por un año a partir de la fecha de entrega, contra cualquier defecto en su funcionamiento, así como en materiales y mano de obra empleados para su fabricación. Nuestra garantía incluye la reparación o reposición del producto y/o componentes sin cargo alguno para el cliente, incluyendo mano de obra, así como los gastos de transportación razonablemente erogados derivados del cumplimiento de este certificado.

Para hacer efectiva esta garantía deberá presentar su herramienta y esta póliza sellada por el establecimiento comercial donde se adquirió el producto, de no contar con ésta, bastará la factura de compra.

EXCEPCIONES.

Esta garantía no será válida en los siguientes casos:

- Cuando el producto se hubiese utilizado en condiciones distintas a las normales;
- Cuando el producto no hubiese sido operado de acuerdo con el instructivo de uso que se acompaña;
- Cuando el producto hubiese sido alterado o reparado por personas distintas a las enlistadas al final de este certificado.

Anexo encontrará una relación de sucursales de servicio de fábrica, centros de servicio autorizados y franquiciados en la República Mexicana, donde podrá hacer efectiva su garantía y adquirir partes, refacciones y accesorios originales.

Garantía Completa

Las herramientas industriales DeWALT están garantizadas durante un año a partir de la fecha de compra. Repararemos, sin cargos, cualquier falla debida a material o mano de obra defectuosos. Por favor regrese la unidad completa, con el transporte pagado, a cualquier Centro de Servicio para Herramientas Industriales de DeWALT o a las estaciones de servicio autorizado enlistadas bajo "Herramientas Eléctricas" en la Sección Amarilla. Esta garantía no se aplica a los accesorios ni a daños causados por reparaciones efectuadas por terceras personas. Esta garantía le otorga derechos legales específicos, y usted puede tener otros derechos que pueden variar de estado a estado.

En adición a la garantía, las herramientas DeWALT están amparadas por nuestra:

GARANTÍA DE SATISFACCIÓN SIN RIESGO POR 30 DÍAS

Si usted no se encuentra completamente satisfecho con el desempeño de su herramienta industrial DeWALT, sencillamente devuélvala a los vendedores participantes durante los primeros 30 días después de la fecha de compra para que le efectúen un reembolso completo. Por favor regrese la unidad completa, con el transporte pagado. Se puede requerir prueba de compra.

SUSTITUCION GRATUITA DE LAS ETIQUETAS DE

ADVERTENCIA: Si las etiquetas de advertencia se vuelven ilegibles o se pierden, llame al 1-800-4-DeWALT para conseguir gratuitamente otras de reemplazo.

Español

**PARA REPARACIÓN Y SERVICIO DE SUS HERRAMIENTAS
ELÉCTRICAS DIRÍJASE AL CENTRO DE SERVICIO MÁS CERCANO**

| | |
|--------------------------------------------------------------------------|---------------|
| AGUASCALIENTES Av. de los Maestros 903 - Col. España | 449-913-38-01 |
| CAMPECHE Av. Gobernadores 345 - Col. Santa Ana | 981-811-34-90 |
| CHIAPAS 5 Norte Oriente 460 - Col. Centro | 961-600-02-87 |
| CHIHUAHUA Av. Universidad 2903 - Col. Universidad | 614-413-64-04 |
| DURANGO Av. 20 de Noviembre 2004 Ote - Col. Centro | 618-818-80-77 |
| GUANAJUATO 1 Mayo 482 - Col. Centro | 462-626-79-22 |
| GUADALAJARA Av. Vallarta 4901-a - Col. Prados Vallarta | 333-673-28-15 |
| MÉXICO 16 de Septiembre 509 - Col. Alce Blanco | 55-358-40-07 |
| OAXACA Av. Hidalgo 1303 - Col. Centro | 951-514-46-12 |
| SINALOA Blvd. Manuel J. Clouthier 3027 Col. Lomas del Blvd. | 667-717-89-99 |
| SAN LUIS POTOSÍ Av. Universidad 1525 - Col. San Luis | 444-814-23-83 |
| SONORA Nayarit 217 - Col. San Benito | 662-210-25-50 |
| TABASCO Periférico 2047 - Col. Periférico | 993-350-38-72 |
| TAMAULIPAS Tiburcio Garza Zamora 1185 - Col. Beatty | 813-374-24-16 |
| YUCATÁN Calle 63 No. 459 - Col. Centro | 999-923-08-49 |
| TAMPICO Av. Hidalgo 1801 - Col. Aurora | 833-213-42-61 |

PARA OTRAS LOCALIDADES LLAME AL: 326 7100

Información Técnica

**DWD25101, D25103, D25201,
D25203, D25303, D25304**

| | |
|-----------------------------|------------|
| Tensión de alimentación: | 120 V AC ~ |
| Consumo de corriente: | 7,5 A |
| Frecuencia de alimentación: | 60 Hz |
| Potencia nominal: | 837 W |
| Rotación sin carga: | 1 100/min |
| Golpes por minuto: | 4 200 BPM |

IMPORTADOR: DeWALT S.A. DE C.V.
BOSQUES DE CIDROS ACCESO RADIATAS NO. 42
COL. BOSQUES DE LAS LOMAS, 3A. SECCIÓN, CP 05120
DELEGACIÓN CUAJIMALPA, MÉXICO, D.F.
TEL. 5 326 7100
R.F.C.: BDE810626-1W7

Para servicio y ventas consulte
"HERRAMIENTAS ELÉCTRICAS"
en la sección amarilla.



Free Manuals Download Website

<http://myh66.com>

<http://usermanuals.us>

<http://www.somanuals.com>

<http://www.4manuals.cc>

<http://www.manual-lib.com>

<http://www.404manual.com>

<http://www.luxmanual.com>

<http://aubethermostatmanual.com>

Golf course search by state

<http://golfingnear.com>

Email search by domain

<http://emailbydomain.com>

Auto manuals search

<http://auto.somanuals.com>

TV manuals search

<http://tv.somanuals.com>