



Premium
Water Dispenser
*with Removable Base for
countertop option*

Distributeur d'eau
*avec base amovible
pour l'option comptoir*

Dosificador de agua
*de primera con base removible
para la opción de mostrador*

Use & Care Guide

**Guide d'utilisation
et d'entretien**

Manual d uso y cuidado



GWD4650W

CAUTION: Before using water dispenser, read this manual and follow all safety rules and operating instructions.

MISE EN GARDE: Avant d'employer votre distributeur d'eau, lisez ce manuel et suivez toutes les règles de sécurité et les consignes d'utilisation.

PRECAUCIÓN: Antes de usar el dosificador de agua, lea este manual y siga todas las reglas de seguridad e instrucciones de funcionamiento.

Thank you for purchasing a Greenway[®] Water Dispenser. Please read the enclosed operating instructions carefully and retain this booklet for future reference.

We have carefully engineered your Greenway[®] Water Dispenser to give you years of enjoyment and trouble free operation.

IMPORTANT SAFEGUARDS

- **Never turn the dispenser upside down or tilt more than 45 degrees. If unit has been resting on its side for an extended period of time, place the water dispenser in the upright position for approximately 12 hours before turning on.**
- For use with 3 or 5 gallon (12 or 19 liter) water bottles and most filtration systems, (not included).
- Never use this dispenser with water that is unsafe to drink or is from an unknown source.
- Never use any other liquid in the dispenser other than known and microbiologically safe bottled water.
- Never allow children to dispense hot water without proper and direct supervision.
- This water dispenser is equipped with a grounded power cord plug for your safety. It must be plugged into a grounded outlet. Do not use an extension cord with your water dispenser.
- Keep your water dispenser in a dry place away from direct sunlight.
- Never put anything flammable close to the dispenser.
- Leave a minimum of 2" (5 cm) around the back and sides of the dispenser for proper ventilation.
- Always install your water dispenser on a level floor or counter. Wait 3 minutes before restarting machine after shutting down.
- Always unplug the water dispenser before servicing or cleaning.
- Regular cleaning of your water dispenser is required for your warranty. Please follow cleaning instructions outlined in this manual and clean the dispenser every 4 months.

To avoid water overflow when cleaning your dispenser, always remove the bottle support collar before pouring water or cleaning solution into the reservoir.

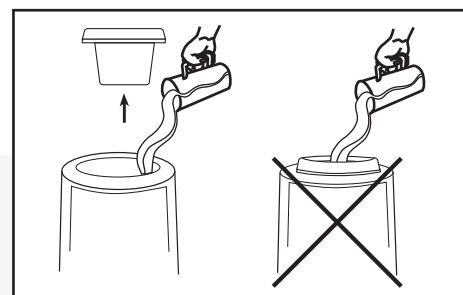

YOUR GREENWAY® WATER DISPENSER

1. Bottle support collar
2. Ready-To-Dispense indicator lights:
 - Red:** "flashing" Heater is in operation
 - "on" The hot water has reached its optimum temperature and is ready for dispensing
 - Blue:** "on" The cool water has reached its optimum temperature and is ready for dispensing
3. EZ-heat activation button
4. Hot water push button
5. Childproof safety switch
6. Room temperature water push button
7. Cold water push button
8. LED night light
9. Removable drip tray
10. Cold water power switch (rear of dispenser)
11. Adjustable cold water thermostat (rear of dispenser)
12. Drain valve (back of dispenser)
13. Condenser coils (rear of dispenser)

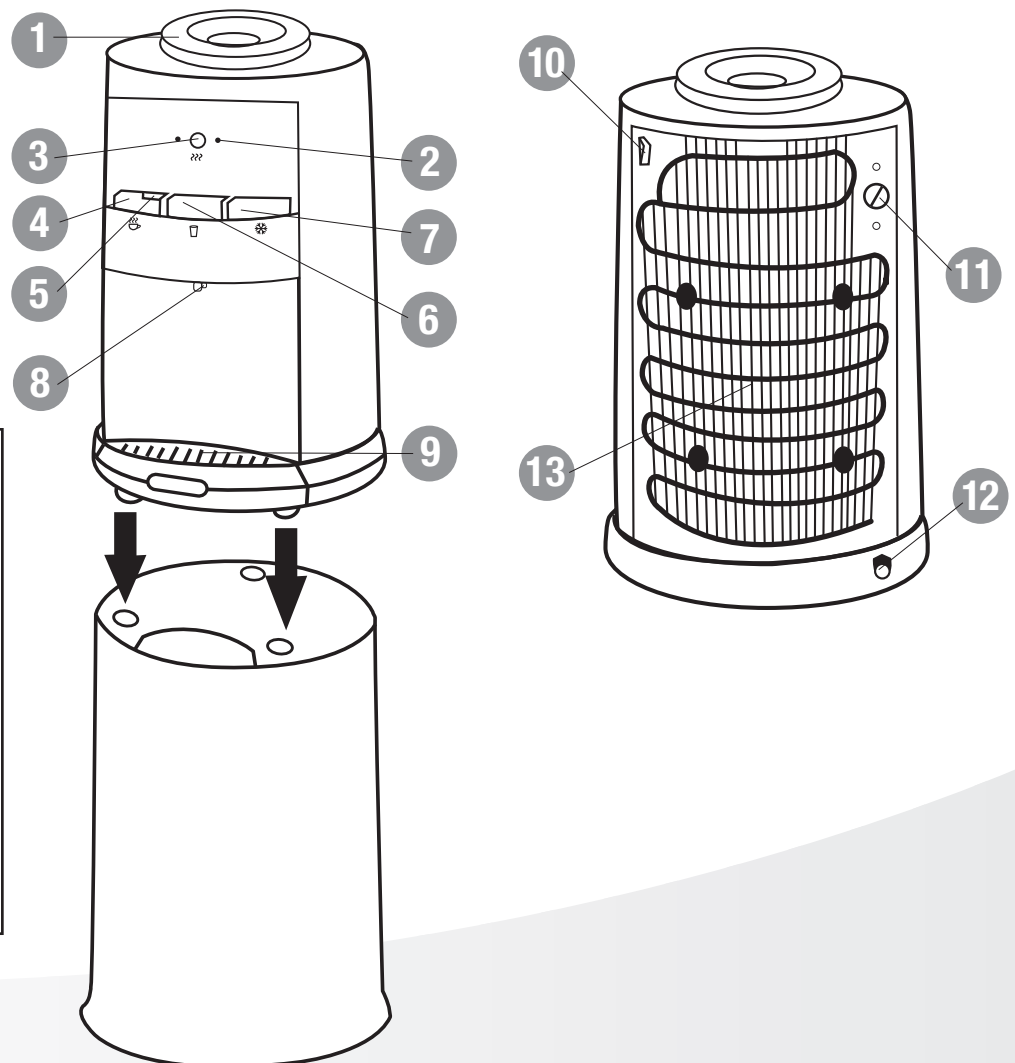

Base Assembly

Your water dispenser easily converts from a countertop dispenser to a full size by attaching the base.

Simply place the dispenser on top of the base, making sure to align the rubber stops on the bottom of the dispenser with the holes on the top of the base.

OPERATING INSTRUCTIONS

Initial Product Cleaning Procedure

As with most new appliances, it is recommended to clean the reservoir prior to first time use.

1. Make sure the unit is unplugged and all power switches are turned off.
2. **Remove the bottle support collar**, saturate a clean cloth with water dispenser cleaner or vinegar and wipe the inside of the reservoir.
3. Pour water dispenser cleaner or a mixture of 0.3 gal / 1 L of vinegar with 0.3 gal / 1 L of hot water into the reservoir and wait 20 minutes.
IMPORTANT: To avoid water overflow while cleaning the dispenser, always remove the bottle support before pouring water or cleaning solution into the reservoir. **(See Figure A).**
4. Press all dispensing buttons until water no longer comes out.
5. Drain the reservoir from the drain outlet on the back of the unit.
6. Rinse again with clean water.
7. Place bottle support collar back on top of dispenser.

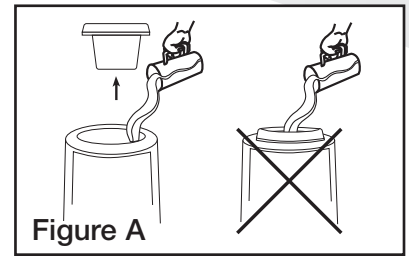

Maintaining Your Water Dispenser

Like most appliances, your new water dispenser requires regular cleaning to operate efficiently. **Your water dispenser must be cleaned every 4 months (see procedure on page 6).**

Installing the Water Bottle

IMPORTANT: Always wash your hands first! Clean the top (neck) of the bottle with a clean cloth and do not touch the part of the unit that the water touches. Make sure the unit is unplugged and all power switches are in the OFF position. The water bottle can be purchased from your local retailer.

1. Remove the protective cap from the end of the water bottle unless the bottle has a puncturable cap or sticker.
2. Lift and turn the bottle upside down, placing securely on the bottle support collar.
3. Press and hold all dispenser buttons until water flows from the dispenser. Drain about 0.3 gal / 1 L of water before initial use. This does not need to be repeated with replacement bottles.
4. Plug in the water dispenser.
5. Set all the power switches at the rear of the dispenser to the ON position.
6. Ready-to-dispense indicator light will come on when water reaches optimum temperatures and is ready for use.

IMPORTANT NOTICE ABOUT LEAKING BOTTLES

If you find that your dispenser is leaking, check the water bottle first!

Almost all 3 and 5 gallon water bottles are recycled, and handled extensively during cleaning, filling, and shipping. As a result they are very prone to developing pin holes or small cracks that can cause an overflow (or leak) when placed on top of a water dispenser.



In almost all cases, there is nothing wrong with your water dispenser. If you are experiencing a leak, this simple test will allow you to determine whether your water bottle or dispenser is the source of the problem.

1. Unplug the unit, turn off all power switches and remove the water bottle.
2. **a)** Remove the bottle support collar and check the water level inside the reservoir – it should be at roughly three-quarters full.
b) Please add or drain a few glasses of water to achieve the required fill level. Water level should be approximately 3/4" – 1" **BELOW VENT TUBE.**
3. Let the water sit for approximately 2 hours. If the dispenser does not leak, it is the bottle that is leaking due to a small crack or pinhole. Please contact your water supplier for a replacement bottle.

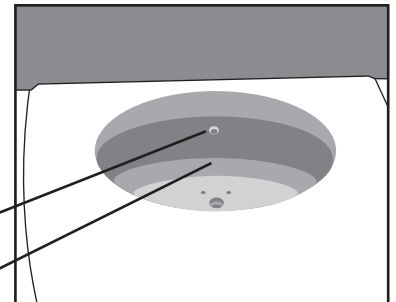
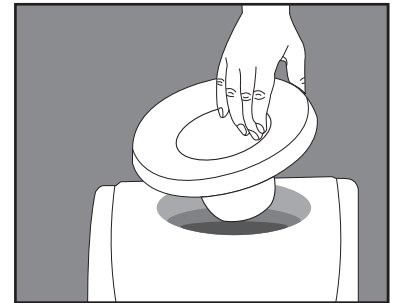
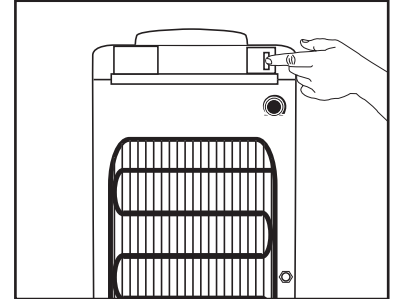
Please visit us at www.greenwayhp.com for water dispenser accessories and helpful use and care tips.



Dispensing Room and Cold Water

Place a glass under the spigot and push down on the appropriate button;  for room temperature water and  for cold water. Press until the desired amount of water is dispensed, then release the button. (See *Dispensing Hot Water*).

Adjusting the Temperature (Cold water only)

By turning the thermostat at the back of the unit, the temperature can be adjusted. Turn the dial clockwise between the min (cool) and max (colder) levels until the desired temperature is reached.

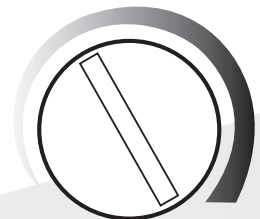

Dispensing Hot Water

This water dispenser has a power saving kettle feature button which activates the water heater only when pressed, so you get hot water on demand without the cost of constantly heating water!

To dispense hot water, first press the EZ-heat button. The red indicator light will begin flashing to indicate that the water heater is on and active. In approximately 3 minutes the set temperature point will be reached and the red light will stop flashing and remain on. The water is now ready to be dispensed, press down on the  button. If water is not immediately dispensed, the water will begin to cool and the red light will shut off, requiring you to initiate another cycle.

Childproof Safety Feature

To prevent hot water from accidentally harming a child, the hot water dispenser button has a safety switch on it. Slide the switch to the left and push the button in to dispense hot water.

DANGER: The hot water is heated to approximately 194° F / 90° C. Temperatures above 125° F / 52° can cause severe burns from scalding.

DO NOT ALLOW CHILDREN TO USE THE HOT WATER DISPENSING BUTTON WITHOUT PROPER AND DIRECT SUPERVISION.

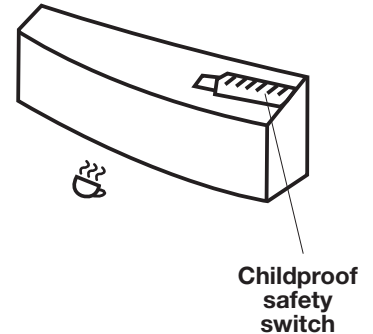

CLEANING AND MAINTENANCE

Like most appliances, your new water dispenser requires periodic maintenance to operate efficiently. Your water dispenser must be cleaned every 4 months. Failure to maintain your dispenser will void your warranty.

Cleaning Your Water Dispenser

IMPORTANT: Make sure you turn all power switches to the OFF position and unplug the dispenser before performing any of the following cleaning procedures.

Cleaning the Outside of the Water Dispenser

The outside of the dispenser can be wiped clean with water dispenser cleaning solution or a mild soap and water. Never use harsh chemicals or abrasive cleaners. Rinse thoroughly with clean water and then dry surfaces.

Cleaning the Drip Tray

To remove, take the grill off the tray and firmly lift the tray up, dislodging it from the guides. Drain and clean.

The drip tray should be emptied and cleaned regularly to remove spotting and any mineral deposits. Clean with water dispenser cleaning solution or a mild soap and water. For tough deposits, add vinegar and let it soak until the deposits come loose. Then wash, rinse and dry thoroughly.

To replace, put the grill back on the tray and slide the tray onto the guides.

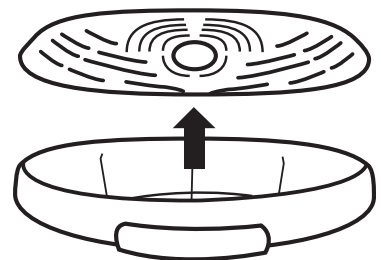

Cleaning the Condenser

Vacuum or sweep away the dust from the condenser coils at the back of the dispenser. For best results, you can purchase a brush designed specifically for this purpose from your local appliance store. This will improve cooling and efficiency.

Condenser coils

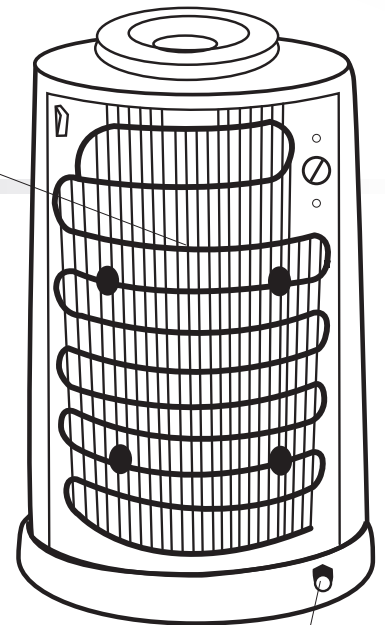

Drain outlet

Draining the Reservoirs

Drain the reservoirs before and after cleaning, when going on long vacations or if not using the dispenser for long periods of time.

IMPORTANT! Turn power switch to the OFF position and unplug the dispenser before performing this procedure.

1. Remove the water bottle.
2. Press all dispenser buttons until water no longer comes out.
3. Place a bucket beneath the drain outlet.
4. Remove the cap and plug from the drain outlet and let the water flow into the bucket. Replace the cap and plug.

IMPORTANT: Collect the water in a container, not the drip tray.

5. Replace the water bottle. (*See Installing the Water Bottle*).

Cleaning the Inside of the Dispenser

To prevent mineral deposits that can affect the taste and flow of the water, and to ensure proper product performance, your water dispenser must be cleaned every 4 months.

1. Make sure all power switches are in the OFF position.
2. Remove the water bottle and **bottle support collar**.
3. Drain the reservoirs. (*See Draining the Reservoirs*).
4. Pour water dispenser cleaner or a mixture of 0.3 gal / 1 L of vinegar with 0.3 gal / 1 L of hot water into the reservoir and wait 20 minutes. If using a water dispenser cleaning solution, please follow the manufacturer's instructions.

IMPORTANT: To avoid water overflow while cleaning the dispenser, always remove the bottle support collar before pouring water or cleaning solution into the reservoir. (*See Figure A, page 3*).

5. Press all dispensing buttons until water no longer comes out.
6. Drain the reservoirs.

IMPORTANT: Collect the water into a container, not the drip tray.

7. Rinse with clean water.
8. Replace the bottle support collar and water bottle. (*See Installing the Water Bottle*).

IMPORTANT: Drain approximately 4 glasses of water from each button before initial use.

This does not need to be done with replacement bottles.

Cleaning Kit



Available online at
www.greenwayhp.com

Going Away on Vacation

When not using the dispenser for long periods of time or when going on vacation, conserve energy by setting power switch to the OFF position, unplug the dispenser and drain the reservoirs.

(*See Draining the Reservoirs*). Follow **Initial Product Cleaning Procedures** upon return and startup of the dispenser.

SPECIFICATIONS

GWD4650W		
Output per hr:	Hot	1.3 gal / 5.0 L
	Cold	0.5 gal / 2.0 L
Internal Tank:	Hot	0.16 gal / 0.6 L
	Cold	1.0 gal / 3.9 L
Heating Temp (approx.):		194°F / 90°C
Cooling Temp (approx.):		46°F / 8°C
Power Consumption:	Hot	1300 W
	Cold	80 W

WARNING: The Water Dispenser heats and dispenses water to 194° F / 90° C which can cause severe burns or scalding.

DO NOT ALLOW CHILDREN TO USE THE HOT WATER DISPENSING BUTTON WITHOUT PROPER AND DIRECT SUPERVISION.

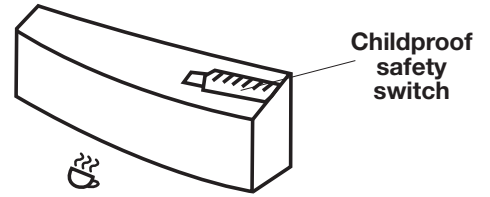

TROUBLESHOOTING TIPS

Problem	Possible Cause	Suggested Solution
Water dispenser is leaking	Small pin hole or crack in the bottle, (common with recycled water bottles).	Install a new bottle of water.
	Drain cap and silicone seal are not secure.	Ensure seal is secure in drain plug and tighten drain cap.
	Water was poured directly into bottle support collar and overflowed.	Drain by pressing dispenser buttons.
Water is not hot or cold enough	All the water in the tanks have been used.	Replace with full bottle and wait 30 minutes for the water to cool.
	The unit is unplugged.	Plug it into the outlet.
	EZ-heat was not activated.	Activate EZ-heat by pressing the button.
	The circuit breaker in your home is tripped or the fuse has blown.	Reset the breaker or replace the fuse.
	Cold water power switch is not turned on at back of unit.	Turn switch to the ON position.
	Temperature limit tripped.	Set all power switches to OFF position, wait 5 minutes, then set all power switches to the ON position. Wait 30 minutes for the water to heat or cool.
Water Dispenser is not dispensing water	Empty water bottle.	Replace with full bottle.
	Mineral deposits clogging tanks.	See <i>Cleaning the Reservoirs.</i>
	Possible air pocket.	Push down on the dispenser buttons to prime the unit.
Water dispenser is noisy	Bottle making a gurgling noise as it fills the tank.	This is normal.
	Water dispenser is uneven.	Make sure the dispenser is on an even surface that can support its full weight.

ATTENTION: Do not return this product to the store. For questions on operation, assembly or parts, please contact us at www.greenwayhp.com or **1-866-253-0447**.

FREQUENTLY ASKED QUESTIONS

Q: Why is my water dispenser leaking?

A: If you are experiencing a leak with your water dispenser please do the following to see if the water bottle or the dispenser is leaking.

1. Unplug the unit, turn off all power switches and remove the bottle.
2. Remove the bottle support collar and check the water level inside the reservoir – it should be at roughly three-quarters full. Water level should be approximately 3/4” – 1” **BELOW VENT TUBE**.
3. Let water sit for 2 hours. If the dispenser does not leak, it is the bottle that is leaking due to a small crack or pinhole and it needs to be replaced. If the dispenser is leaking, please contact Greenway Home Products at support@greenwayhp.com or **1-866-253-0447**.

IMPORTANT: To avoid water overflow while cleaning the dispenser, always remove the bottle support collar before pouring water or cleaning solution into the reservoir. *(See Figure A, page 3).*

Q: Why do I get a plastic taste from my dispenser?

A: As with most new appliances such as coffee makers and kettles, there is often a plastic taste upon initial start-up of the unit. To remove this taste, simply follow the cleaning instructions outlined in *Cleaning the Reservoirs*.

Q: What do the ready-to-dispense indicator lights mean?

A: When illuminated, they mean the following:

Red:	“flashing”	Heater is in operation
	“on”	The hot water has reached its optimum temperature and is ready for dispensing
Blue:	“on”	The cold water has reached its optimum temperature and is ready for dispensing

Q: What is the spike that goes into the bottle?

A: Greenway® water dispensers feature a “piercing valve” as part of the bottle support collar, providing added convenience for water bottle installation. Depending on the water bottle supplier, a small opening may or may not be present in the bottle cap for this specific purpose. If the piercing valve opening is not present, the entire bottle cap must then be removed to eliminate possible damage to the piercing valve. If the opening is present, remove the protective seal prior to installing the bottle.

WARRANTY

Greenway Home Products warrants your water dispenser to be free from manufacturer's defects in workmanship or material under normal operating conditions for two (2) years from the original date of purchase. This warranty applies only in the country in which it is sold, and is available to the original purchaser only. This warranty is non-transferable.

This warranty and the CSA International listing for this water dispenser are voided if the water dispenser is altered, modified, or combined with any other machine or device. Alteration of this water dispenser may cause serious flooding and/or hazardous electrical shock or fire.

The provisions of this warranty shall not apply to the following:

- Water bottles.
- Service trips to your home to teach you how to use the product.
- Improper installation, delivery, or maintenance (failure to maintain the product according to the instructions outlined in the product manual will automatically void the warranty).
- Failure of the product if it is abused, misused, altered, used commercially, or used for other than the intended purpose.
- Products that are used outside a residential or office environment.
- Replacement of house fuses or resetting of circuit breakers.
- Use of this product where water is microbiologically unsafe or of unknown quality.
- Damage to the product if used to dispense anything other than water.
- Damage to the product caused by accident, fire, floods, or acts of God.
- Any service to the product.
- Incidental or consequential damage caused by possible defects with this appliance, its installation or repair.

This warranty shall be fulfilled at an authorized Greenway Repair Facility. All warranty repairs must be pre-authorized by Greenway Home Products. Greenway will, at its option, repair or replace free of charge any defective part, where the Purchaser has notified their Retailer or Greenway Home Products within the warranty period. The obligation of Greenway Home Products under this warranty is expressly limited to such repairs or replacement. This warranty does not cover the freight costs to and from the authorized repair facility.

Except as set forth herein or required by law, the Manufacturer makes no other warranty, guarantee, or agreement, express, implied, or statutory including any implied warranty of merchantability or fitness for a particular purpose. The manufacturer does not assume or authorize any person to assume any obligations of liability in connection with this water dispenser. In no event will the manufacturer be liable for indirect, special, or consequential damages (including, without limitation, economic loss) or for any delay in the performance of this agreement due to causes beyond its control.

Some states or provinces do not allow limitations on how long an implied warranty lasts, so the above limitation may not apply to you. Some states or provinces do not allow the exclusion or limitation of incidental or consequential damages, so the above limitation or exclusion may not apply to you. This warranty gives you specific legal rights, and you may also have other rights which vary from state to state or from province to province.

If you require service, please first see the "Troubleshooting" section of this manual. Additional assistance can be found by checking our website at www.greenwayhp.com, or by calling our customer service line at 1-866-253-0447, Monday to Thursday, 8:30 AM to 5:00 PM (EST), and Friday 8:30 AM to 4:00 PM. Or write: Greenway Home Products, Customer Service Center, 400 Southgate Drive, Guelph, ON, Canada N1G 4P5 or Greenway Home Products, 6507 Fairfield Drive, Northwood, OH, USA 43619.

Keep this manual and your sales slip together for future reference. You must provide proof of purchase for in-warranty service.

Write down the following information about your water cooler to better help you obtain assistance or service if your ever need it. You will need to know your complete model number and serial number. You can find this information on the data plate label at the rear of the water dispenser.

Retailer: _____

Model Number: _____

Serial Number: _____

Date Code: _____

Purchase Date: _____



Merci d'avoir acheté un distributeur d'eau Greenway®. Lisez avec soin les consignes d'utilisation qui accompagnent votre appareil et conservez ce livret pour vous y référer.

Nous avons conçu avec soin votre distributeur d'eau Greenway® pour vous donner plusieurs années de service plaisant et de fonctionnement sans panne.

PRÉCAUTIONS IMPORTANTES

- **Ne retournez jamais le distributeur d'eau et ne l'inclinez pas à plus de 45 degrés. Si l'appareil est resté sur le côté pendant un long moment, placez le distributeur d'eau à la verticale pendant 12 heures environ avant de le brancher.**
- Doit être utilisé avec des bouteilles d'eau de 3 ou de 5 gallons (12 ou 19 litres) et la plupart des systèmes de filtration (non compris).
- N'employez jamais ce distributeur avec une eau qui n'est peut-être pas potable ou qui provient d'une source inconnue.
- N'employez jamais dans le distributeur d'autres liquides que de l'eau en bouteille connue et microbiologiquement sûre.
- Ne permettez jamais aux enfants de distribuer de l'eau chaude sans surveillance appropriée et directe.
- Ce distributeur d'eau a une prise d'alimentation électrique avec mise à la terre pour assurer votre sécurité. La prise doit être branchée dans une prise de courant murale mise à la terre. N'employez pas de rallonge électrique avec votre distributeur d'eau.
- Conservez votre distributeur d'eau à un endroit sec et non exposé aux rayons solaires directs.
- Ne placez jamais de matière inflammable à proximité du distributeur.
- Laissez au moins 2 po (5 centimètres) derrière le distributeur et sur les côtés pour avoir une ventilation appropriée.
- Installez toujours le distributeur d'eau sur un plancher ou un comptoir au niveau. Attendez 3 minutes avant de remettre l'appareil en marche si vous le débranchez.
- Débranchez toujours le distributeur d'eau avant d'en faire l'entretien ou le nettoyage.
- Un nettoyage régulier de votre distributeur d'eau est nécessaire pour que la garantie soit applicable. Veuillez suivre les instructions de nettoyage de ce manuel et nettoyer le distributeur tous les 4 mois.

Pour éviter les débordements d'eau lorsque vous nettoyez votre distributeur, enlevez toujours le collier de soutien de la bouteille avant de verser l'eau ou la solution de nettoyage dans le réservoir.

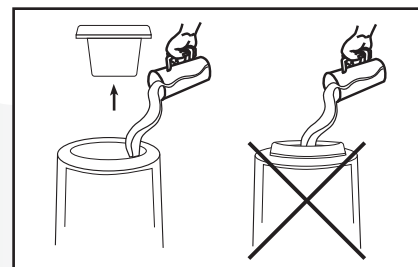

VOTRE DISTRIBUTEUR D'EAU GREENWAY®

1. Collier de soutien de la bouteille
2. Ready-To-Dispense indicator lights:
 - Rouge:** «Clignotant » Réchaud en fonction
«ON» L'eau chaude a atteint sa température optimale et elle est prête pour la distribution
 - Bleu:** «ON» L'eau froide a atteint sa température optimale et elle est prête pour la distribution
3. Bouton d'activation EZ-heat (chauffage facile)
4. Bouton-poussoir pour l'eau chaude
5. Commande de sécurité pour la protection des enfants
6. Bouton-poussoir pour l'eau température ambiante
7. Bouton-poussoir pour l'eau froide
8. Voyant à DEL de nuit
9. Trop-plein démontable
10. Interrupteur pour l'eau froide (à l'arrière du distributeur)
11. Thermostat réglable pour l'eau froide (à l'arrière du distributeur)
12. Vanne de vidange (à l'arrière du distributeur)
13. Serpentin du condensateur (à l'arrière du distributeur)

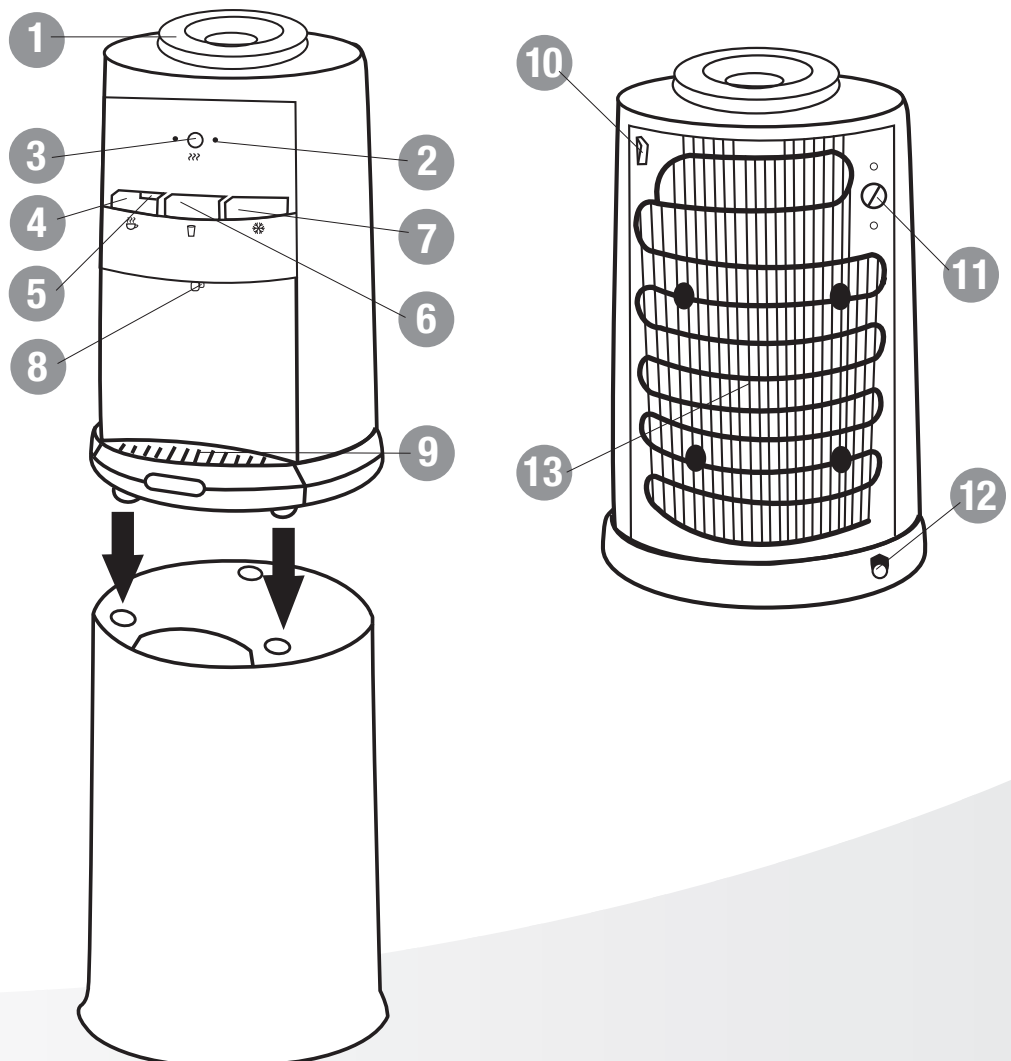

Assemblage de la base

Votre distributeur d'eau se convertit facilement de distributeur de comptoir en distributeur pleine grandeur à l'aide d'une base.

Placez le distributeur sur le dessus de la base; alignez les butoirs en caoutchouc situés au bas du distributeur et les orifices situés à la partie supérieure de la base.

CONSIGNES D'UTILISATION

Nettoyage initial de produit

Comme avec la plupart des nouveaux appareils, il faut nettoyer le réservoir avant de l'utiliser pour la première fois.

1. Assurez-vous que l'appareil est débranché et que tous les interrupteurs d'alimentation électrique sont en position «OFF».
2. **Retirez le collier de soutien de la bouteille**, imbibe un chiffon propre avec le produit de nettoyage du distributeur d'eau ou du vinaigre et essuyez l'intérieur du réservoir.
3. Versez le produit de nettoyage du distributeur d'eau ou un mélange contenant 0,3 gallon/1 L de vinaigre et 0,3 gallon/1 L d'eau chaude dans le réservoir et attendez 20 minutes.
IMPORTANT: Pour éviter tout débordement d'eau pendant le nettoyage du distributeur, retirez le collier de soutien de la bouteille avant de verser l'eau ou la solution de nettoyage dans le réservoir (*voir la figure A*).
4. Appuyez sur tous les boutons de distribution jusqu'à ce que l'eau ne sorte plus.
5. Vidangez les réservoirs à l'aide des robinets de vidange situés à l'arrière de l'appareil.
6. Rincez l'appareil encore une fois avec de l'eau propre.
7. Remettez le collier de soutien de la bouteille sur le distributeur.

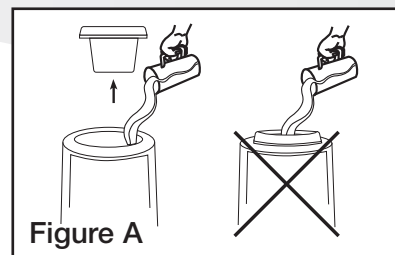
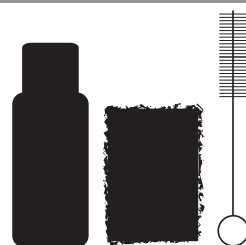

Figure A

Trousse de nettoyage



Accessible en ligne à
www.greenwayhp.com

Entretien du distributeur d'eau

Comme la plupart des appareils, votre nouveau distributeur d'eau nécessite un nettoyage régulier pour fonctionner efficacement.

Votre distributeur d'eau doit être nettoyé tous les 4 mois (voir la procédure à la page 6).

Mise en place de la bouteille d'eau

IMPORTANT: Lavez toujours vos mains en premier ! Nettoyez le dessus (col) de la bouteille avec un chiffon propre et ne touchez pas aux composants de l'appareil qui sont en contact avec l'eau. Assurez-vous que l'appareil est débranché et que tous les interrupteurs sont en position «OFF». La bouteille d'eau peut être achetée chez votre détaillant local.

1. Enlevez le capuchon protecteur du dessus de la bouteille d'eau, sauf si la bouteille a un capuchon ou un autocollant à perforer.
2. Soulevez et tournez la bouteille sens dessus dessous et placez-la bien en contact avec le collier de soutien de la bouteille.
3. Appuyez sur tous les boutons du distributeur jusqu'à ce que l'eau coule du distributeur. Vidangez environ 0,3 gallon/1 L d'eau avant d'utiliser votre appareil pour la première fois. Il n'est pas nécessaire de répéter cette fonction chaque fois que vous installez une nouvelle bouteille.
4. Branchez le distributeur d'eau.
5. Placez tous les interrupteurs situés à l'arrière du distributeur en position «ON».
6. Le voyant indiquant que l'eau peut être utilisée s'allume lorsque l'eau parvient à sa température optimale.

AVIS IMPORTANT DE FUIR DE BOUTEILLES

Si votre distributeur d'eau coule, Premièrement vérifiez la bouteille d'eau!

Presque toutes les bouteilles d'eau de 3 et 5 gallons sont recyclées; de plus, elles sont manipulées intensivement pendant le nettoyage, le remplissage et l'expédition. Ainsi, très souvent, il arrive que des trous ou de petites fentes se développent, pouvant causer des fuites lorsqu'on place la bouteille sur le distributeur d'eau.

Dans la plupart des cas, ce n'est pas le distributeur d'eau qui est défectueux. En cas de fuite d'eau, ce simple test vous permettra d'établir si la bouteille d'eau ou le distributeur est à la source du problème.

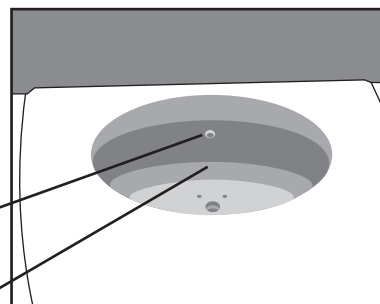
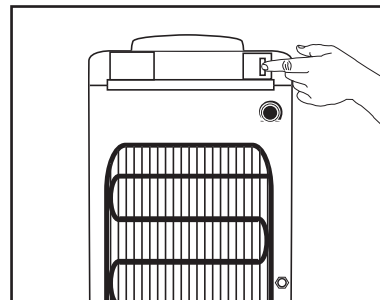

1. Débranchez l'appareil, mettez tous les interrupteurs d'alimentation en position d'arrêt et retirez la bouteille d'eau.
2. a) Retirez le collet de soutien de la bouteille et vérifiez le niveau d'eau à l'intérieur du réservoir – il devrait être environ aux trois quarts plein.
b) Ajoutez ou videz quelques verres d'eau pour atteindre le niveau de remplissage requis. Le niveau d'eau devrait être d'environ 3/4 po à 1 po **SOUS LE TUYAU D'AÉRATION.**
3. Laissez l'eau reposer pendant environ 2 heures. Si le distributeur ne fuit pas, c'est la bouteille d'eau qui fuit (petites fentes ou trous). Communiquez alors avec le fournisseur d'eau pour obtenir une bouteille de rechange.

Vous trouverez des accessoires pour votre distributeur d'eau et des conseils d'utilisation et d'entretien utiles à l'adresse www.greenwayhp.com!



TUYAU
D'AÉRATION
NIVEAU D'EAU

Distribution de l'eau froide/eau à la température ambiante

Placez un verre sous le robinet et appuyez sur le bouton-poussoir approprié  pour l'eau à la température ambiante et sur  pour l'eau froide. Appuyez jusqu'à ce que la quantité désirée d'eau soit distribuée puis relâchez le bouton-poussoir (*voir Distribution d'eau chaude*).

IMPORTANT: Lorsque vous distribuez l'eau à la température ambiante à partir du bouton-poussoir de l'eau chaude, il faut apporter une attention spéciale au cas où l'eau chaude résiduelle du réservoir ferait augmenter la température de l'eau.

Réglage de la température (Eau froide seulement)

En tournant le thermostat situé à l'arrière de l'appareil, la température peut être réglée. Tournez le cadran en sens horaire entre le minimum (frais) jusqu'au maximum (froid), soit jusqu'à ce que vous parveniez à la température désirée.



Distribution d'eau chaude

Ce distributeur d'eau a une bouilloire qui économise l'énergie et un bouton qui met le chauffe-eau en marche uniquement lorsqu'on appuie sur ce bouton; vous obtenez ainsi de l'eau chaude sur demande sans devoir constamment chauffer l'eau avec les coûts connexes ! Pour distribuer l'eau chaude, appuyez d'abord sur le bouton d'activation EZ-heat (chauffage facile. Le voyant indicateur rouge commencera à clignoter pour indiquer que le chauffe-eau est en marche. En trois minutes environ, la température voulue est atteinte et le voyant rouge cesse de clignoter; il reste allumé. L'eau est maintenant prête à être distribuée; appuyez sur le bouton . Si l'eau n'est pas immédiatement distribuée, elle commencera à se refroidir et le voyant rouge s'éteindra et vous devrez refaire un autre cycle.

Dispositif de sécurité pour les enfants

Pour empêcher l'eau chaude de causer accidentellement des blessures à un enfant, le bouton de distributeur d'eau chaude contient une commande de sécurité. Glissez le commutateur vers la gauche et appuyez sur le bouton pour distribuer l'eau chaude.

DANGER: La température de l'eau chaude est d'environ 194 ° F/90 ° C. Les températures supérieures à 125 ° F/52 ° C peuvent causer des brûlures graves.

NE PERMETTEZ PAS AUX ENFANTS D'UTILISER LE BOUTON DE DISTRIBUTION D'EAU CHAUDE SANS SURVEILLANCE APPROPRIÉE ET DIRECTE.

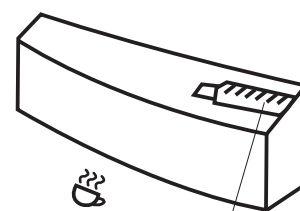

Interrupteur de sécurité pour les enfants

NETTOYAGE ET ENTRETIEN

Comme la plupart des appareils, votre nouveau distributeur d'eau nécessite un nettoyage régulier pour fonctionner efficacement. Votre distributeur d'eau doit être nettoyé tous les 4 mois. Le non-respect de l'entretien de votre distributeur annulera votre garantie.

Nettoyage de votre distributeur d'eau

IMPORTANT: Assurez-vous que tous les interrupteurs d'alimentation électrique sont en position «OFF» et débranchez le distributeur avant d'exécuter les étapes de nettoyage suivantes.

Nettoyage de l'extérieur du distributeur d'eau

L'extérieur du distributeur peut être essuyé avec la solution de nettoyage du distributeur d'eau ou un savon doux et de l'eau. N'employez jamais de produit chimique puissant ou de produit de nettoyage abrasif. Rincez complètement avec de l'eau propre et asséchez les surfaces.

Nettoyage du trop-plein

Pour retirer le contenant, retirez le grillage et soulevez le trop-plein fermement à la verticale pour le déloger de ses guides. Vidangez l'eau et nettoyez le trop-plein.

Le trop-plein devrait être vidé et nettoyé régulièrement pour enlever les taches et les dépôts de minéraux. Nettoyez le trop-plein avec la solution de nettoyage du distributeur d'eau ou un savon doux et de l'eau. Pour les dépôts bien incrustés, ajoutez du vinaigre et laissez-le reposer jusqu'à ce que les dépôts se détachent. Lavez, rincez et séchez complètement le trop-plein.

Pour remettre le trop-plein en place, remettez la grille sur le trop-plein et insérez ce dernier sur les guides.

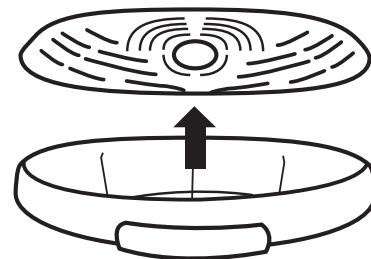

Nettoyage du condensateur

Passez l'aspirateur ou le balai pour enlever la poussière du serpentin du condensateur situé à l'arrière du distributeur. Pour avoir les meilleurs résultats possibles, achetez un pinceau conçu spécifiquement à cette fin à votre magasin local d'électroménagers. Cela améliorera le refroidissement et l'efficacité.

Serpentin du condensateur

Vidange des réservoirs

Vidangez les réservoirs avant et après le nettoyage, lorsque vous partez en vacances pendant longtemps ou lorsque vous n'utilisez pas le distributeur pendant une longue période.

IMPORTANT! Tournez tous les interrupteurs d'alimentation électrique en position «OFF» et débranchez le distributeur avant de poursuivre.

1. Enlevez la bouteille d'eau.
2. Appuyez sur tous les boutons du distributeur jusqu'à ce qu'aucune eau ne s'écoule.
3. Placez un seau sous les sorties de vidange.
4. Enlevez le capuchon et la prise des sorties de drainage et laissez l'eau s'écouler dans le seau. Remettez le capuchon et la prise.

IMPORTANT: Collect the water in a container, not the drip tray.

5. Remplacez la bouteille d'eau (voir les instructions sur la Mise en place de la bouteille d'eau).

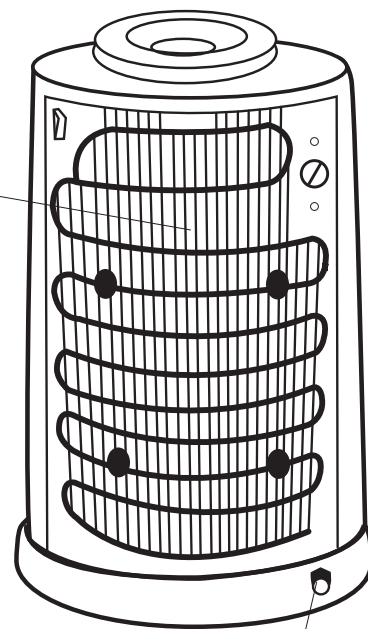

Vanne de vidange

Nettoyage de l'intérieur du distributeur

Afin d'empêcher les dépôts de minéraux qui peuvent affecter votre distributeur d'eau, et afin de garantir une performance correcte du produit, celui-ci doit être nettoyé tous les 4 mois.

1. Assurez-vous que tous les interrupteurs d'alimentation électrique sont en position «OFF».
2. Enlevez la bouteille d'eau et le **collier de soutien de la bouteille**.

3. Vidangez les réservoirs (**Voir Vidange des réservoirs**).

4. Versez le produit de nettoyage du distributeur d'eau ou un mélange 0,3 le gallon/1 L de vinaigre et 0,3 gallon/1 L d'eau chaude dans le réservoir et attendez 20 minutes. Si vous utilisez la solution de nettoyage de distributeur d'eau, suivez les instructions du fabricant.

IMPORTANT: Pour éviter les débordements d'eau lors du nettoyage du distributeur, enlevez toujours le collier de soutien de la bouteille avant de verser l'eau ou la solution de nettoyage dans le réservoir

(voir la **Figure A**, la page 3).

5. Appuyez sur tous les boutons de distribution jusqu'à ce qu'aucune eau ne sorte.

6. Vidangez les réservoirs.

IMPORTANT: Recueillez l'eau dans un récipient et non dans le trop-plein.

7. Rincez avec de l'eau propre.

8. Remettez le collier de soutien de la bouteille en place et réinstallez la bouteille d'eau (**voir les instructions sur la Mise en place de la bouteille d'eau**).

IMPORTANT: Laissez écouler environ 4 verres d'eau à chaque bouton avant d'utiliser le distributeur de nouveau. Il n'est pas nécessaire de répéter cette dernière fonction lorsque vous changez de bouteille

Trousse de nettoyage



Accessible en ligne à
www.greenwayhp.com

Vous partez en vacances?

Lorsque le distributeur n'est pas utilisé pendant une longue période ou lorsque vous partez en vacances, conservez l'énergie en plaçant l'interrupteur en position «OFF»; débranchez le distributeur et vidangez les réservoirs. (**Voir Vidange des réservoirs**). Suivez les procédures de nettoyage initial du produit lorsque vous revenez et que vous remettez le distributeur en marche.

FICHE TECHNIQUE

GWD4650W

Capacité/heure:	Chaude	1,3 gal / 5,0 L
	Froid	0,5 gal / 2,0 L
Réservoir interne:	Chaude	0,16 gal / 0,6 L
	Froid	1,0 gal / 3,9 L
Température de chauffage (env.):		194°F / 90°C
Température de refroidissement (env.):		46°F / 8°C
Consommation d'électricité:	Chaude	1300 W
	Froid	80 W

AVERTISSEMENT: Le distributeur d'eau chauffe et distribue l'eau à 194 ° F/90 ° C, ce qui peut causer des brûlures graves.

NE PERMETTEZ PAS AUX ENFANTS D'UTILISER LE BOUTON DE DISTRIBUTION D'EAU CHAUDE SANS SURVEILLANCE APPROPRIÉE ET DIRECTE.

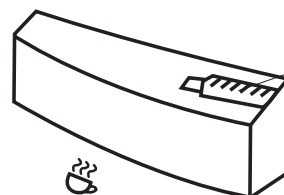

Contrôle de sécurité pour les enfants

CONSEILS DE DÉPANNAGE

Problème	Cause possible	Solution suggérée
Le distributeur d'eau fuit	Petit trou ou fente dans la bouteille (fréquent avec les bouteilles d'eau recyclées).	Installez une nouvelle bouteille d'eau.
	Le capuchon de vidange et le joint étanche à la silicone ne sont pas sûrs.	Assurez-vous que le joint étanche du bouchon de vidange est bien en place et serrez le capuchon de vidange.
	L'eau a été versée directement dans le collier de soutien de la bouteille et elle a débordé	Vidangez le distributeur en appuyant sur les boutons du distributeur.
L'eau n'est pas assez chaude ou assez froide	Toute l'eau des réservoirs a été employée.	Installez une bouteille pleine et attendez 30 minutes pour que l'eau chauffe ou se refroidisse.
	L'appareil est débranché.	Branchez-le.
	L'option EZ-heat (chauffage facile) n'a pas été activée	Appuyez sur le bouton pour activer l'option EZ-heat (chauffage facile)
	Le disjoncteur de votre maison est déclenché ou le fusible a grillé.	Réarmez le disjoncteur ou remplacez le fusible.
	L'interrupteur d'alimentation électrique d'eau froide n'est pas mis en marche à l'arrière de l'appareil.	Tournez l'interrupteur en position «ON».
	La limite thermique est déclenché.	Placez tous les interrupteurs d'alimentation électrique en position «OFF»; attendez cinq minutes puis placez tous les interrupteurs d'alimentation électrique en position «ON». Attendez 30 minutes pour que l'eau chauffe ou se refroidisse.
Le thermostat doit être réglé à une température plus froide.	Réglez le thermostat entre «min» (frais) et «max» (froid) jusqu'à ce que vous parveniez à la température désirée.	
Le distributeur d'eau ne distribue pas d'eau	La bouteille d'eau est vide.	Remplacez la bouteille d'eau.
	Dépôts de minéraux obstruant les réservoirs.	Voyez les instructions sur le Nettoyage des réservoirs.
	Poche d'air possible.	Appuyez sur les boutons-poussoirs pour amorcer la distribution.
Le distributeur d'eau est bruyant	La bouteille fait un bruit de glouglou quand je remplis le réservoir.	C'est normal.
	La distribution d'eau est inégale.	Assurez-vous que le distributeur est placé sur une surface au niveau qui peut soutenir tout son poids.

ATTENTION: Attention : Ne renvoyez pas ce produit au magasin. Si vous avez des questions sur son fonctionnement, son assemblage ou sur les pièces, communiquez avec nous à l'adresse www.greenwayhp.com ou au 1-866-253-0447.

QUESTIONS FRÉQUEMMENT POSÉES

Q: Pourquoi mon distributeur d'eau fuit-il ?

R: Si vous constatez une fuite d'eau au niveau de votre distributeur d'eau, faites la vérification suivante pour voir si la fuite provient de la bouteille ou du distributeur d'eau.

1. Débranchez l'appareil; coupez tous les interrupteurs d'alimentation électrique et enlevez la bouteille
2. Retirez le collet de soutien de la bouteille et vérifiez le niveau d'eau à l'intérieur du réservoir – il devrait être environ aux trois quarts plein. Le niveau d'eau devrait être d'environ 3/4 po à 1 po **SOUS LE TUYAU D'AÉRATION.**
3. Laissez l'eau reposer pendant 2 heures. Si le distributeur d'eau ne fuit pas, la fuite provient de la bouteille en raison d'une petite fissure ou d'une perforation et il faut la remplacer. Si le distributeur fuit, communiquez avec Greenway Home Products à support@greenwayhp.com ou au 1-866-253-0447.

IMPORTANT: Pour éviter les débordements d'eau pendant que vous nettoyez le distributeur, enlevez toujours le collier de soutien de la bouteille avant de verser l'eau ou la solution de nettoyage dans le réservoir (*voir la figure A, la page 3*).

Q: Pourquoi y a-t-il un goût en plastique de mon distributeur ?

R: Comme avec la plupart des nouveaux appareils, comme les cafetières et les bouilloires, il y a souvent un goût de plastique au moment de la mise en service initiale de l'appareil. Pour retirer ce goût, suivez les instructions de nettoyage décrites dans les instructions de nettoyage du réservoir.

Q: Quelle est la signification des voyants allumés ?

R: Lorsqu'ils sont allumés, les voyants signifient ce qui suit :

- Rouge:** «Clignotant» Le chauffage est en fonction
«ON» L'eau chaude a atteint sa température optimale et elle est prête pour la distribution
- Bleu:** «ON» L'eau froide a atteint sa température optimale et elle est prête pour la distribution

Q: Quelle est la pointe qui entre dans la bouteille ?

R: Les distributeurs d'eau Greenway® ont une « valve de perforation » qui fait partie du collier de soutien de la bouteille; c'est également plus commode pour installer la bouteille d'eau. Suivant le fournisseur de la bouteille d'eau, une petite ouverture peut ou non être présente dans le capuchon dans ce but particulier. S'il n'y a pas de valve de perforation, le capuchon entier doit être enlevé pour ne pas endommager la valve de perforation. S'il y a une ouverture, enlevez le scellement protecteur avant d'installer la bouteille.

GARANTIE

Greenway Home Products garantit votre distributeur d'eau pour les vices de fabrication lorsque le produit fonctionne dans des conditions normales pendant deux(2) ans à compter de la date d'achat originale. Cette garantie s'applique seulement dans le pays dans lequel le produit est vendu et est valable pour l'acheteur d'origine seulement. Cette garantie est non négociable.

Cette garantie et le référencement CSA International concernant ce distributeur d'eau deviendront nuls si le distributeur d'eau est altéré, modifié ou combiné avec toute autre machine ou appareil. Une altération de ce distributeur d'eau peut causer des inondations graves et/ou un grave danger de choc électrique ou d'incendie.

Les dispositions de cette garantie ne s'appliqueront pas à :

- Bouteilles d'eau.
- Trajets des interventions à votre domicile pour vous apprendre à utiliser le produit.
- Mauvaise installation, livraison, ou entretien (le non-respect de l'entretien du produit conformément aux instructions du manuel du produit annulera automatiquement la garantie).
- Défaillance du produit en cas de mauvais usage, modification, usage commercial ou usage à des fins autres que l'utilisation prévue.
- Produits utilisés à l'extérieur de l'environnement résidentiel ou du bureau.
- Remplacement des fusibles du domicile ou réamorçage des disjoncteurs.
- Utilisation de ce produit avec de l'eau microbiologiquement dangereuse ou de qualité inconnue.
- Dommages causés au produit en cas d'utilisation pour la distribution autre que celle de l'eau.
- Dommages causés au produit par accident, incendie, inondations ou actes de Dieu.
- Toute intervention sur le produit.
- Dommages indirects ou fortuits découlant de possibles vices de cet appareil, de son installation ou de sa réparation.

Cette garantie devra être exécutée dans un établissement de réparation autorisé par Greenway. Toutes les réparations sous garantie doivent être autorisées au préalable par Greenway Home Products. Greenway choisira à sa discrétion de réparer ou remplacer gratuitement toute pièce défectueuse lorsque l'Acheteur aura informé son revendeur ou Greenway Home Products durant la période garantie. L'obligation de Greenway Home Products sous cette garantie se limite expressément à ces réparations ou remplacements. Cette garantie ne couvre pas les frais de transport vers l'établissement de réparation autorisé, ni pour le retour.

À l'exception des conditions définies ci-après ou exigées par la loi, le Fabricant n'engage aucune autre garantie, ou acceptation expresse, implicite ou garantie par la loi incluant toute garantie implicite de qualité marchande ou de condition d'usage particulier. Le Fabricant n'assume pas et n'autorise personne à assumer des obligations de responsabilité en rapport avec ce distributeur d'eau. En aucun cas le fabricant ne pourra être tenu responsable des dommages indirects, particuliers ou fortuits (y compris, sans limitations, pour des préjudices financiers) ou des délais dus à des causes indépendantes de sa volonté lors de l'exécution de cet accord.

Certains États ou provinces n'appliquent pas de limitations concernant la durée de la garantie implicite, de sorte que la limitation énoncée ci-dessus peut ne pas s'appliquer dans votre cas. Certains États ou provinces n'autorisent pas l'exclusion ou la limitation de dommages fortuits ou indirects, de sorte que les limitations et exclusions énoncées ci-dessus peuvent ne pas s'appliquer dans votre cas. Cette garantie vous confère des droits juridiques spécifiques; vous pouvez également bénéficier d'autres droits qui peuvent varier d'un État à l'autre ou d'une province à l'autre.

Si vous avez besoin de service, voir d'abord la section "Dépannage" de ce manuel. De l'aide supplémentaire peut être trouvée en consultant notre site Web à www.greenwayhp.com, ou en appelant notre service à la clientèle au 1-866-253-0447, du lundi au jeudi de 8h30 à 17h (EST), ou vendredi de 8h30 à 16h. Ou écrivez à : Greenway Home Products, Customer Service Center, 400 Southgate Drive, Guelph, ON, Canada N1G 4P5.

Conservez ce manuel et votre reçu de vente pour référence ultérieure. Vous devez présenter une preuve d'achat pour le service sous garantie.

Inscrivez les renseignements suivants au sujet de votre rafraîchisseur d'eau pour mieux vous aider à obtenir assistance ou service en cas de besoin. Vous devrez connaître le numéro de modèle et le numéro de série au complet. Vous trouverez ces renseignements sur la plaque signalétique à l'arrière du distributeur d'eau.

Revendeur : _____ Numéro de modèle : _____

Numéro de série : _____ Code date de fabrication : _____

Date d'achat : _____



Gracias por comprar un Dosificador de agua Greenway[®]. Por favor lea con cuidado las instrucciones de funcionamiento incluidas y conserve este folleto para futura referencia.

Hemos diseñado cuidadosamente su Dosificador de Agua Greenway[®] para darle años de funcionamiento placentero y sin problemas.

SALVAGUARDIAS IMPORTANTES

- **No ponga nunca el dosificador boca abajo ni lo incline más de 45 grados. Si la unidad ha estado apoyada sobre un costado durante un periodo prolongado de tiempo, coloque el dosificador de agua en la posición vertical durante aproximadamente 12 horas antes de encenderlo.**
- Para el uso con botellones de agua de 3 ó 5 galones (12 ó 19 litros) y la mayor parte de sistemas de filtración (no incluidos)
- Nunca use este dosificador con agua que es insegura para beber o que proviene de una fuente desconocida.
- Nunca use ningún otro líquido en el dosificador, salvo el agua embotellada conocida y microbiológicamente segura.
- Nunca permita que los niños se surtan de agua caliente sin una supervisión apropiada y directa.
- Para su seguridad, este dosificador de agua está equipado con un cable de alimentación conectado a tierra. Debe conectarse a un tomacorriente conectado a tierra. No use un cable de extensión con su dosificador de agua. Conserve su dosificador de agua en un lugar seco y alejado de la luz del sol directa.
- Nunca ponga nada inflamable cerca del dosificador.
- Deje un mínimo de 2" (5 cm) alrededor de la parte trasera y los lados del dosificador para una ventilación apropiada.
- Siempre instale el dosificador de agua sobre un piso o mostrador nivelado. Espere 3 minutos antes de reactivar la máquina después de haberla apagado.
- Siempre desenchufe el dosificador de agua antes de darle servicio o limpieza.
- Se necesita una limpieza periódica del dosificador de agua para la garantía. Siga las instrucciones de limpieza señaladas en este manual, y limpie el dosificador cada 4 meses.

Para evitar el desbordamiento de agua mientras limpia su dosificador, siempre retire el collarín de soporte del botellón antes de verter el agua o el líquido limpiador en el depósito.

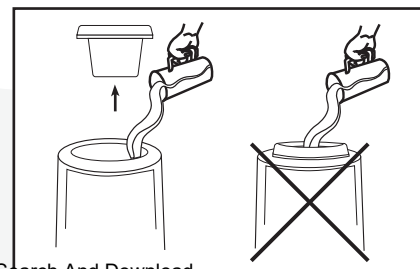

SU DOSIFICADOR DE AGUA GREENWAY®

1. Collarín de soporte del botellón
2. Luces de aviso de "Listo para surtir":
 - Rojo:** "centelleando" El calentador está funcionando
 - "encendida" El agua caliente ha alcanzado su temperatura óptima y está lista para despacharse
 - Azul:** "encendida" El agua fresca ha alcanzado su temperatura óptima y está lista para despacharse
3. Botón EZ-heat de activación fácil del calor
4. Botón surtidor de agua caliente
5. Interruptor de seguridad a prueba de niños
6. Botón surtidor de agua temperatura ambiente
7. Botón surtidor de agua fría
8. Luz nocturna LED
9. Bandeja de goteo desprendible
10. Interruptor de encendido de agua fría (en la parte trasera del dosificador)
11. Termostato regulable de agua fría (en la parte trasera del dosificador)
12. Válvula de desagüe (en la parte trasera del dosificador)
13. Bobinas del condensador (en la parte trasera del dosificador)

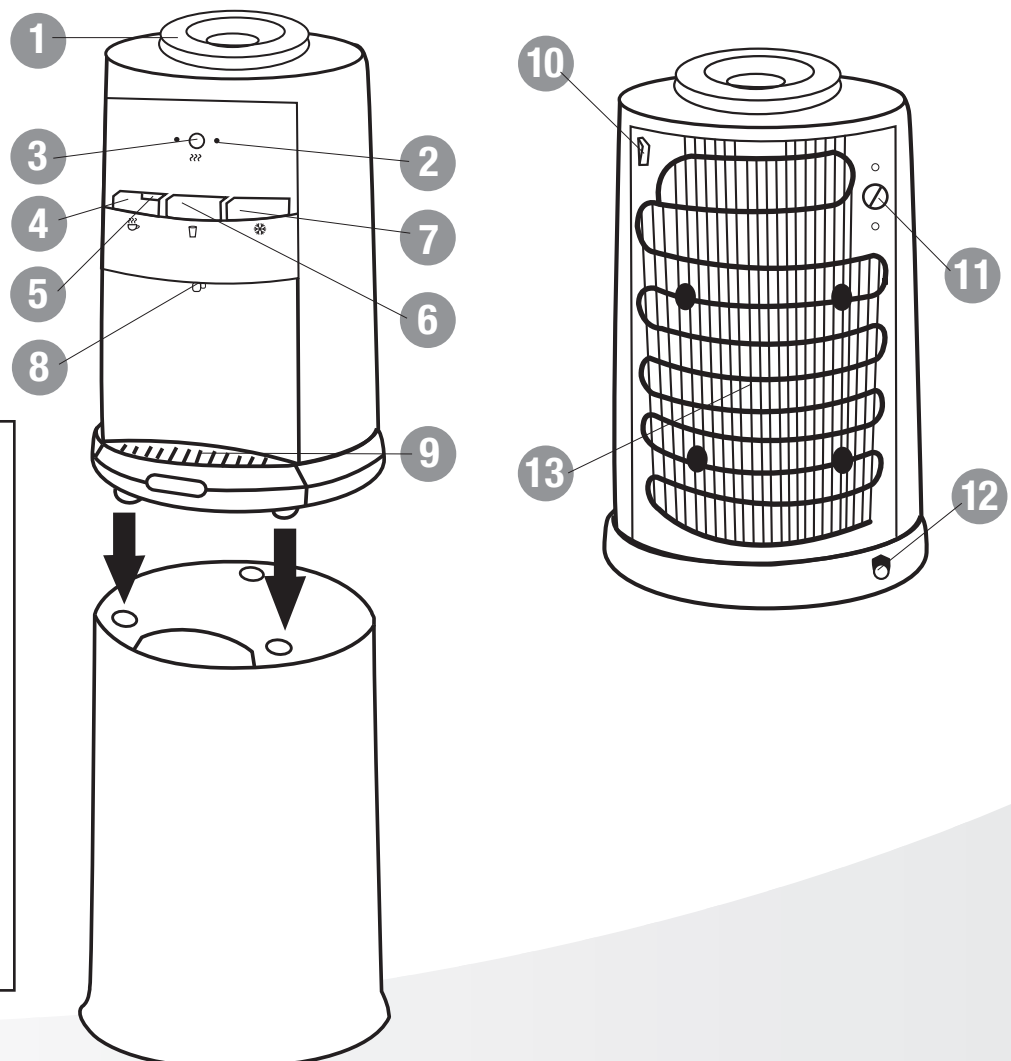

Ensamblaje de la base

Al colocar la base, su dosificador de agua se convierte con facilidad de un dosificador para mostrador en un dosificador de tamaño natural.

Coloque simplemente el dosificador en la parte superior de la base, asegurándose de alinear los toques de goma en la parte inferior del dosificador, con los orificios sobre la parte superior de la base.

INSTRUCCIONES DE FUNCIONAMIENTO

Procedimiento inicial de limpieza del producto

Tal como con la mayor parte de los aparatos más nuevos, es recomendado limpiar el depósito antes de usarlo por la primera vez.

1. Cerciérese de que la unidad está desenchufada y todos los interruptores están apagados.
2. **Retire el collarín de soporte del botellón**, sature un trapo limpio con limpiador de dosificadores de agua o vinagre y limpie el interior del depósito
3. Vierta el limpiador de dosificador de agua o una mezcla de 0.3 galón / 1 L del vinagre con 0.3 galón / 1 L de agua caliente en el depósito y espere 20 minutos.
IMPORTANTE: Para evitar el desbordamiento de agua limpiando el dosificador, siempre retire el collarín de soporte del botellón antes de verter el agua o el líquido limpiador en el depósito. **(Ver la Figura A).**
4. Presione todos los botones de surtido hasta que no salga el agua.
5. Use los desagües en la parte trasera de la unidad para drenar los recipientes.
6. Enjuague nuevamente con agua limpia.
7. Coloque el collarín de soporte del botellón nuevamente sobre el dosificador.

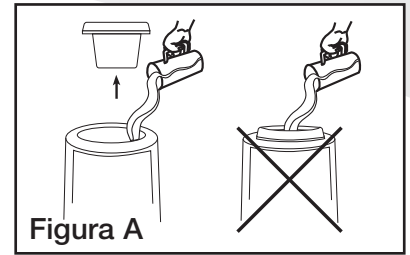

Mantenimiento del dosificador de agua

Como la mayoría de los aparatos, su nuevo dosificador de agua requiere una limpieza periódica para poder funcionar con eficacia. **Deberá limpiar el dosificador de agua cada 4 meses (vea el procedimiento en la página 6).**

Cómo instalar el botellón de agua

IMPORTANTE: ¡Siempre lávese las manos primero! Limpie la parte de arriba (el cuello) del botellón con un trapo limpio y no toque la parte de la unidad que entra en contacto con el agua. Asegúrese que la unidad se ha desenchufado y todos los interruptores están apagados (OFF). El botellón de agua puede comprarse en una tienda local.

1. Retire el tapón de protección del extremo del botellón de agua salvo que el botellón venga con un tapón o etiqueta adhesiva que puede perforarse.
2. Levante y coloque el botellón boca abajo, colocándola bien en el cuello de apoyo del botellón.
3. Presione y sostenga todos los botones de dosificación hasta que fluya el agua del dosificador. Drene aproximadamente 0.3 galón / 1 L del agua antes de usarlo por primera vez. No es necesario repetirlo con botellones de reemplazo.
4. Enchufe el dosificador de agua.
5. Fije el interruptor de encendido, que está en la parte trasera del dosificador, en la posición de ON (Encendido).
6. La luz de aviso de “listo para surtir” se encenderá cuando el agua haya alcanzado su temperatura óptima y esté lista para usarse.

AVISO IMPORTANTE ACERCA DE BOTELLAS QUE SE SALEN

Si usted ve que el dosificador tiene pérdidas de agua, ¡fíjese primero en la botella de agua!

Casi todas las botellas de agua de 3 y 5 galones son recicladas y manipuladas en exceso durante la limpieza, el llenado y el envío. Como resultado, están muy propensas a pequeños hoyos o rasgaduras que pueden ocasionar derrames (o pérdidas) cuando se las coloca sobre un dosificador de agua.

En casi todos los casos, el dosificador de agua no tiene ningún problema. Si hay pérdidas, esta simple prueba le permitirá determinar si la causa del problema es la botella de agua o el dosificador.

1. Desenchufe la unidad, apague todos los interruptores de energía y saque la botella de agua.
2. **a)** Saque el collarín de soporte de la botella y verifique el nivel de agua dentro del depósito – deberá estar unos tres cuartos lleno.
b) Agregue o drene unos pocos vasos de agua para llegar al nivel de llenado requerido. El nivel de agua deberá ser de 3/4" a 1" **POR DEBAJO DEL TUBO DE VENTILACIÓN.**
3. Deje reposar el agua por 2 horas aproximadamente. Si el dosificador no gotea, es la botella la que tiene pérdidas debido a una pequeña rasgadura u hoyo. Póngase en contacto con su proveedor de agua para obtener una botella de reemplazo.

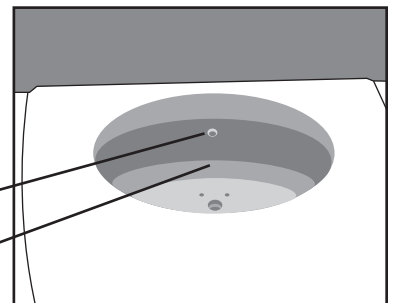
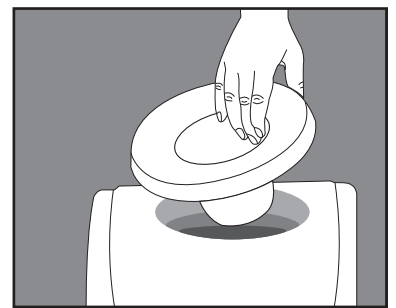
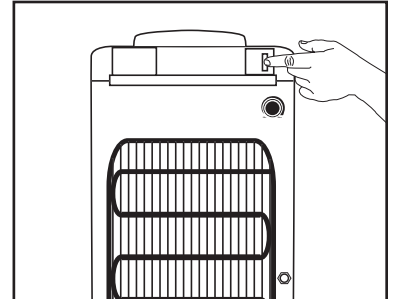

¡Visítenos en www.greenwayhp.com para obtener accesorios para el dosificador de agua y para obtener consejos útiles sobre el uso y el cuidado!



TUBO DE VENTILACIÓN

NIVEL DE AGUA

Surte agua a temperatura ambiente y fría

Coloque un vaso debajo de la espita y presione el botón correspondiente:  si desea agua a temperatura ambiente y  si desea agua fresca. Presione hasta que se surta la cantidad de agua deseada y luego suelte el botón. **(Vea *Cómo surtir agua caliente*).**

Cómo regular la temperatura (Sólo para agua fría)

La temperatura puede regularse girando el termostato que está en la parte trasera de la unidad. Gire el cuadrante en el sentido de las manecillas del reloj, entre los niveles mínimo (fresca) y máximo (más fría) hasta alcanzar la temperatura deseada.

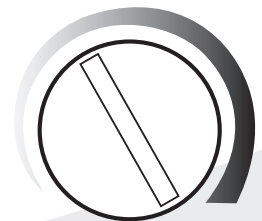

Cómo surtir agua caliente

Este dosificador de agua tiene un botón con la función de tetera para ahorrar energía, que activa el calentador de agua sólo cuando se presiona, entonces usted obtiene el agua caliente que necesita, ¡sin el costo de agua que se calienta constantemente! Para surtir el agua caliente, primero presione el botón EZ-heat de activación fácil del calor. La luz de aviso roja comenzará a destellar para indicar que el calentador de agua está encendido y activo. En aproximadamente tres minutos se alcanza el punto de temperatura justo y la luz roja dejará de destellar y permanecerá encendida. El agua está lista ahora para surtirse, apriete el botón . Si el agua no surte inmediatamente, el agua comenzará a enfriarse y la luz roja se apaga, lo que hace necesario iniciar otro ciclo.

Función de seguridad a prueba de niños

Para prevenir que el agua caliente pueda dañar accidentalmente a un niño, el botón de agua caliente del dosificador cuenta con un interruptor de seguridad. Deslice el interruptor de seguridad a la izquierda y apriete el botón para surtir el agua caliente.

PELIGRO: El agua caliente es calentada aproximadamente a 194° F / 90° C. Las temperaturas por arriba de 125° F / 52° pueden causar quemaduras severas por escaldadura.

NO PERMITA QUE NIÑOS USEN EL BOTÓN DE AGUA CALIENTE SIN UNA SUPERVISIÓN APROPIADA Y DIRECTA.

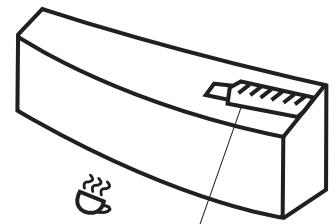

Interruptor de seguridad a prueba de niños

LIMPIEZA Y MANTENIMIENTO

Como la mayoría de los aparatos, su nuevo dosificador de agua requiere una limpieza periódica para poder funcionar con eficacia. Deberá limpiar el dosificador de agua cada 4 meses. No mantener el dosificador anulará la garantía.

Cómo limpiar su dosificador de agua

IMPORTANTE: Asegúrese que usted apaga todos los interruptores (OFF) y desenchufa el dosificador antes de realizar cualquiera de los procedimientos de limpieza siguientes

La limpieza del exterior del dosificador de agua

El exterior del dosificador puede ser limpiado con líquido limpiador de dosificador de agua o un jabón suave y agua. Nunca use productos químicos fuertes o limpiadores abrasivos. Enjuague meticulosamente con agua limpia y luego seque las superficies.

Cómo limpiar la bandeja de goteo

Para retirarla, remueva la rejilla de la bandeja y levante la bandeja con firmeza, desalojándola de las guías. Desagüe y limpie.

La bandeja de goteo debería vaciarse y limpiarse con regularidad para eliminar manchas y cualquier acumulación de minerales. Limpie con líquido limpiador para dosificador de agua o un jabón suave y agua. Para acumulaciones resistentes, añada vinagre y déjelo remojar hasta que los depósitos se suelten. Entonces lave, enjuague y seque meticulosamente.

Para poner en su sitio, coloque de regreso la rejilla en la bandeja y deslice la bandeja en las guías.

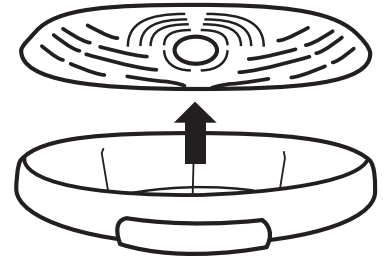

Limpieza del condensador

Aspire o cepille el polvo de las bobinas del condensador en la parte trasera del dosificador. Para obtener los mejores resultados, usted puede comprar en su tienda de aparatos local un cepillo diseñado expresamente para este fin. Eso mejorará el enfriamiento y eficiencia.

Bobinas del condensador

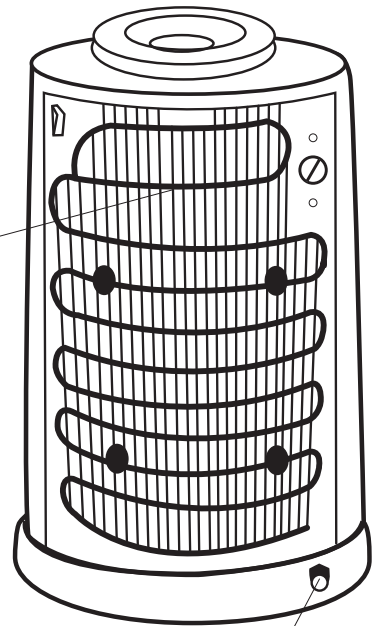

Válvula de desagüe

Desagüe de los depósitos

Drene los depósitos antes y después de la limpieza, cuando va a salir de vacaciones prolongadas o no va a usar el dosificador durante períodos largos del tiempo.

IMPORTANTE: Coloque todos los interruptores a la posición de apagado (OFF) y desenchufe el dosificador antes de realizar este procedimiento.

1. Retire el botellón de agua.
2. Presione todos los botones del dosificador hasta que ya no salga más agua.
3. Coloque un cubo debajo de las salidas de desagüe.
4. Retire la tapa y el tapón de las salidas de desagüe y deje que el agua fluya al cubo. Reemplace la tapa y el tapón.

IMPORTANTE: Recolecte toda el agua en un recipiente, no en la bandeja de goteo.

5. Cómo reemplazar el botellón de agua.
(Véase *Cómo instalar el botellón de agua*).

Limpeza del interior del dosificador

Para evitar los depósitos de minerales que pueden afectar el gusto y el flujo de agua, y para asegurarse de un funcionamiento adecuado del dosificador de agua, el producto deberá limpiarse cada 4 meses.

1. Cerciórese de que todos los interruptores están en la posición de apagado (OFF).
2. Retire el botellón de agua y el collarín de soporte del botellón.
3. Desagüe el depósito. (**Véase Desagüe de los depósitos**).
4. Vierta el limpiador de dosificador de agua o una mezcla de 0.3 galón / 1 L de vinagre con 0.3 galón / 1 L de agua caliente en el depósito y espere 20 minutos. Si utiliza un líquido limpiador de dosificador de agua, por favor siga las instrucciones del fabricante.

IMPORTANTE: Para evitar el desbordamiento de agua mientras limpia el dosificador, retire siempre el collarín de soporte del botellón antes de verter el agua o el líquido limpiador en el depósito.

(**Véase la Figura A, en la página 3**).

5. Presione todos los botones de distribución hasta que no salga más agua.
6. Desagüe los depósitos.

IMPORTANTE: Recolecte el agua en un recipiente y no en la bandeja de goteo.

7. Enjuague con agua limpia.

8. Reemplace el collarín de soporte del botellón de agua. (**Véase Cómo instalar el botellón de agua**).

IMPORTANTE: Deje salir aproximadamente 4 vasos de agua por cada botón antes de usarlo por primera vez. No es necesario repetirlo con botellones de reemplazo



Si sale de vacaciones

Si no va a usar el dosificador durante períodos largos de tiempo o cuando salga de vacaciones, conserve energía poniendo el interruptor de encendido en la posición de apagado (OFF), desenchufe el dosificador y desagüe el depósito. (**Véase Desagüe del los depósitos**). Cuando regrese, siga los **procedimientos de limpieza y puesta en marcha inicial del dosificador**.

ESPECIFICACIONES

GWD4650W		
Producción por hora:	Caliente	1,3 gal / 5,0 L
	Fría	0,5 gal / 2,0 L
Tanque interno:	Caliente	0,16 gal / 0,6 L
	Fría	1,0 gal / 3,9 L
Temperatura de calentamiento (aprox):		194°F / 90°C
Temperatura de enfriamiento (aprox.):		46°F / 8°C
Consumo de energía:	Caliente	1300 W
	Fría	80 W

ADVERTENCIA: El dosificador de agua caliente y surte el agua a 194° F / 90° C, lo que puede causar quemaduras severas o escaldaduras.

NO PERMITA QUE LOS NIÑOS USEN EL BOTÓN DE AGUA CALIENTE SIN UNA SUPERVISIÓN APROPIADA Y DIRECTA.

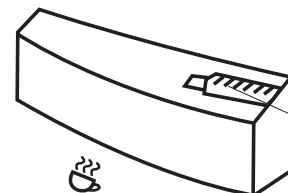

Interruptor de seguridad a prueba de niños

CONSEJOS DE LOCALIZACIÓN Y REPARACIÓN DE AVERÍAS

Problema	Causa posible	Solución sugerida
El dosificador de agua tiene fugas	Un agujero pequeño o grieta en el botellón (común con botellones de agua reciclados).	Montar un botellón de agua nuevo.
	La tapa del desagüe y el sello de silicona no están bien asegurados.	Asegúrese de que el sello de la tapa del desagüe está bien asegurado y apriete la tapa del desagüe.
	Se vertió el agua directamente en el collarín de soporte del botellón y se desbordó.	Desagüe presionando los botones del dosificador.
El agua no está suficientemente caliente o fría	Toda el agua del depósito ha sido utilizada.	Reemplace con un botellón lleno y espere 30 minutos mientras el agua se calienta o enfría.
	La unidad está desenchufada.	Enchúfela en el tomacorriente.
	EZ-heat was not activated	Activate EZ-heat by pressing the button.
	Se disparó un disyuntor o se voló un fusible en su casa.	Restaure el disyuntor o reemplace el fusible.
	El interruptor de agua fresca no está encendido en la parte trasera de la unidad.	Coloque el interruptor hasta la posición ON (Encendido).
	Se disparó el limitador de temperatura.	Ponga todos los interruptores en la posición OFF (Apagado), espere cinco minutos, luego ponga todos los interruptores en la posición ON (Encendido). Espere 30 minutos para que el agua se caliente o enfríe.
	Debe regularse el termostato para que quede más frío.	Regule el termostato entre los niveles mínimo (fresco) y máximo (más frío) para alcanzar la temperatura deseada
El dosificador de agua no surte agua	El botellón de agua está vacío.	Reemplazar con un botellón lleno.
	Hay acumulación de minerales que está obstruyendo los tanques.	Véase <i>Cómo limpiar los depósitos.</i>
	Posible burbuja de aire.	Presione los botones del dosificador para cebar la unidad.
El dosificador de agua hace ruidos	El botellón hace un ruido como de gorjeo cuando se está llenando el tanque.	Esto es normal.
	El dosificador de agua está desnivelado.	Cerciórese de que el dosificador está sobre una superficie plana y que pueda soportar todo su peso.

ATENCIÓN: No devuelva este producto a la tienda. Si tiene alguna pregunta sobre la operación, ensamblaje o los componentes, le agradeceremos que se ponga en contacto con nosotros en www.greenwayhp.com o al **1-866-253-0447**.

PREGUNTAS MÁS FRECUENTES

Q: ¿Por qué tiene fugas mi dosificador de agua?

R: Si tiene algún escape de agua en su dosificador de agua, haga por favor la siguiente prueba para ver si procede del botellón de agua o del dosificador.

1. Desenchufe la unidad, apague todos los interruptores y retire el botellón.
2. Saque el collarín de soporte de la botella y verifique el nivel de agua dentro del depósito – deberá estar unos tres cuartos lleno. El nivel de agua deberá ser de 3/4" a 1" **POR DEBAJO DEL TUBO DE VENTILACIÓN**.
3. Deje reposar el agua durante 2 horas. Si el dosificador no gotea, es el botellón el que tiene el escape debido a alguna grieta o perforación pequeña y necesita cambiarlo. Si el dosificador tiene fugas, le agradecemos que se ponga en contacto con Greenway Home Products en support@greenwayhp.com o al **1-866-253-0447**.

IMPORTANTE: Para evitar el desbordamiento de agua mientras limpia el dosificador, siempre retire el collarín de soporte del botellón de agua antes de verter el agua o el líquido limpiador en el depósito. *(Véase la Figura A, en la página 3).*

Q: ¿Por qué el agua de mi dosificador tiene un sabor a plástico?

R: Como con la mayoría de los aparatos más nuevos como cafeteras y teteras, hay a menudo un sabor a plástico al poner en marcha la unidad por primera vez. Para eliminar este sabor, simplemente siga las instrucciones de limpieza descritas en Cómo limpiar el depósito.

Q: ¿Qué significan las luces de aviso "listo para surtir"?

R: Cuando están encendidas, quieren decir lo siguiente:

Rojo:	"centelleando"	El calentador está funcionando
	"encendida"	El agua caliente ha alcanzado su temperatura óptima y está lista para surtirse
Azul:	"encendida"	El agua fría ha alcanzado su temperatura óptima y está lista para surtirse

Q: ¿Qué es la lanceta que penetra en el botellón?

R: Los dosificadores de agua Greenway® cuentan con "una válvula de perforación" como parte del collarín de soporte del botellón, proporcionando una conveniencia adicional para montar el botellón de agua. Dependiendo del proveedor de botellones de agua, podría o no existir una pequeña abertura en la tapa del botellón con ese fin en particular. Si la tapa del botellón de agua no tiene la abertura de la válvula de perforación, deberá retirarse toda la tapa para prevenir un daño posible a la válvula de perforación. Si la abertura está presente, retire el sello protector antes de instalar el botellón.

GARANTÍA

Greenway Home Products le garantiza que el dosificador de agua está libre de defectos de fabricación, ya sea de mano de obra como de materiales, bajo condiciones normales de funcionamiento, por (2) años desde la fecha de compra original. Esta garantía se aplica sólo en el país en donde se vendió, y está disponible solamente para el comprador original. Esta garantía es intransferible.

Esta garantía y la aprobación de CSA International (Asociación canadiense internacional de normalización) para este dosificador de agua serán anuladas si el mismo es alterado, modificado o combinado con cualquier otra máquina o dispositivo. La alteración de este dosificador de agua puede ocasionar serias inundaciones y/o riesgo de incendio o choque eléctrico.

Las disposiciones de esta garantía no se aplican en lo siguiente:

- Botellas de agua.
- Visitas de servicio a su hogar para enseñarle cómo usar el producto.
- Instalación, entrega o mantenimiento incorrectos (el no mantener el producto según las instrucciones indicadas en el mismo anulará automáticamente la garantía).
- Fallas del producto si ha sido objeto de abuso, uso indebido, alteración, uso comercial o uso diferente para el cual ha sido diseñado.
- Productos que se usen fuera de un ambiente residencial o de oficina.
- Reemplazo de los fusibles de la casa o reposición de los cortacircuitos.
- El uso de este producto en donde el agua sea microbiológicamente insegura o de calidad desconocida.
- Daños del producto, si es usado para despachar otra cosa que no sea agua.
- Daños del producto causados por accidente, incendio, inundaciones o actos fortuitos.
- Cualquier servicio otorgado al producto.
- Daños incidentales o consecuentes causados por posibles defectos con este aparato, su instalación o reparación.

Esta garantía deberá cumplirse en un establecimiento de reparaciones autorizado por Greenway. Todas las reparaciones deberán ser previamente autorizadas por Greenway Home Products. Greenway reparará o reemplazará, a su opción, cualquier pieza defectuosa sin costo, sobre la cual el Comprador haya notificado al vendedor o a Greenway Home Products, dentro del período de la garantía. La obligación de Greenway Home Products bajo esta garantía está limitada expresamente a las reparaciones o el reemplazo. Esta garantía no cubre los costos de flete desde y hacia el establecimiento autorizado para la reparación.

Excepto según lo indicado en la presente o lo requerido por ley, el Fabricante no proveerá ninguna otra garantía o contrato, expreso, implícito o por ley, incluida toda garantía de comerciabilidad o idoneidad para un propósito en particular. El fabricante no asume ninguna obligación, ni autoriza a ninguna persona a asumir ninguna obligación de responsabilidad en relación con este dosificador de agua. En ningún momento el fabricante será responsable por daños indirectos, especiales o consecuentes (incluyendo, sin limitación, pérdida económica) ni por ninguna otra demora en el cumplimiento de este contrato, debido a causas que estén ajenas a su control.

Algunos estados o provincias no permiten las limitaciones acerca de cuánto debe durar una garantía implícita, de modo que la limitación arriba indicada puede no aplicarse en su caso. Algunos estados o provincias no permiten la exclusión o limitación acerca de daños incidentales o consecuentes, de modo que la limitación o exclusión arriba indicada puede no aplicarse en su caso. Esta garantía le otorga derechos legales específicos, y usted puede tener otros derechos que varían de un estado a otro, o de una provincia a la otra.

Si usted necesita servicio, vea primero la sección "Solución de problemas" de este manual. Puede obtener asistencia adicional en nuestro sitio de internet, www.greenwayhp.com, o llamando a nuestra línea de servicio al cliente, al 1-866-253-0447, de lunes a jueves, de 8:30 AM a 5:00 PM (hora del este) o viernes, de 8:30 AM a 4:00 PM, o escriba a: Greenway Home Products, Customer Service Center, 400 Southgate Drive, Guelph, ON, Canada N1G 4P5.

Guarde este manual y su recibo de compra juntos para referencia futura. Deberá proveer una prueba de compra para obtener el servicio de la garantía.

Escriba la siguiente información acerca de su dosificador de agua para ayudarlo mejor a obtener asistencia o servicio, si alguna vez lo necesita. Deberá saber el número completo de modelo y de serie. Puede encontrar esta información en la etiqueta con datos de la placa, que está detrás del dosificador de agua.

Vendedor: _____ Número de modelo: _____

Número de serie: _____ Código de fecha: _____

Fecha de compra: _____



Free Manuals Download Website

<http://myh66.com>

<http://usermanuals.us>

<http://www.somanuals.com>

<http://www.4manuals.cc>

<http://www.manual-lib.com>

<http://www.404manual.com>

<http://www.luxmanual.com>

<http://aubethermostatmanual.com>

Golf course search by state

<http://golfingnear.com>

Email search by domain

<http://emailbydomain.com>

Auto manuals search

<http://auto.somanuals.com>

TV manuals search

<http://tv.somanuals.com>